

Alpha IP

PS 21001, PSM 21001

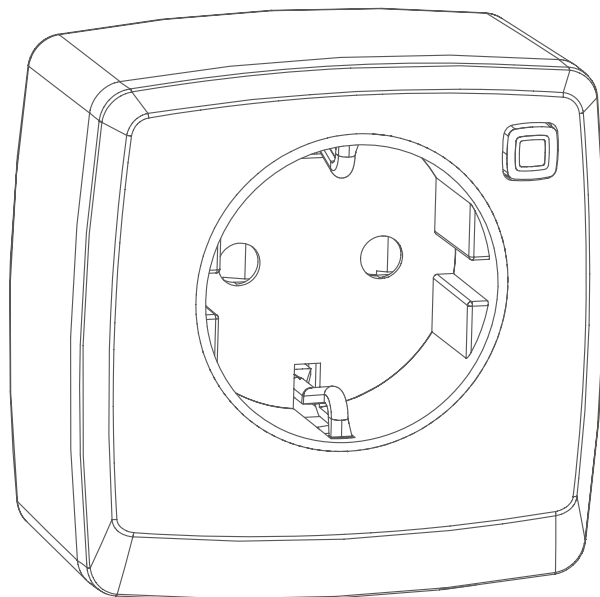

Bedienungsanleitung

DEU ENG FRA NDL ITA ESP DAN/NOR
FIN SWE POL RUS

Inhalt

1	Zu dieser Anleitung	3
1.1	Gültigkeit, Aufbewahrung und Weitergabe der Anleitung	3
1.2	Symbole	3
2	Sicherheit	4
2.1	Bestimmungsgemäße Verwendung	4
2.2	Sicherheitshinweise	4
3	Funktion	6
4	Geräteübersicht	7
4.1	Technische Daten	7
5	Inbetriebnahme	9
5.1	Anlernen mit Alpha IP Access Point	9
5.2	Repeater-Funktion (Standalone)	10
6	Bedienung	11
7	Verhalten nach Rückkehr der Netzspannung..	12
8	Anzeigen	13
8.1	Statusanzeigen	13
8.2	Fehleranzeigen	13
9	Reinigen	14
10	Werkseinstellungen herstellen	15
11	Außerbetriebnahme	16
12	Entsorgen	16

1 Zu dieser Anleitung

1.1 Gültigkeit, Aufbewahrung und Weitergabe der Anleitung

Diese Anleitung gilt für die folgenden Geräte

- Schaltsteckdose PS 21001
- Schalt-Mess-Steckdose PSM 21001

Die Anleitung enthält Informationen, die für die Inbetriebnahme und Bedienung notwendig sind. Bevor mit dem Gerät gearbeitet wird, ist diese Anleitung vollständig und gründlich zu lesen. Die Anleitung ist aufzubewahren und an nachfolgende Benutzer weiterzugeben.



Diese Anleitung sowie zusätzliche Alpha IP Systeminformationen sind stets aktuell unter www.alphaip.de zu finden.



Systeminformationen, Funktionen und Bedienschritte aus der Anleitung des Alpha IP Access Point (HAP 2001) sind zu berücksichtigen.

1.2 Symbole

Folgende Symbole werden in dieser Anleitung verwendet:

**Gefahrzeichen:**

Weist auf eine Gefahr mit möglichem Personenschaden hin

**Hinweis:**

Kennzeichnet eine wichtige oder nützliche Information

- ⇒ Voraussetzung
- ✓ Ergebnis, das aus einer Handlung erfolgt
- Aufzählung ohne feste Reihenfolge
- 1., 2. Anweisung mit fester Reihenfolge

2 Sicherheit

2.1 Bestimmungsgemäße Verwendung

Die Schaltsteckdose PS 21001 sowie Schalt-Mess-Steckdose PSM 21001 sind Systemkomponenten des Alpha IP Systems und dienen

- der Installation in wohnungsähnlichen Umgebungen,
- dem Schalten von elektrischen Verbrauchern (PS 21001 und PSM 21001),
- der Erfassung von Messdaten (nur PSM 21001),
- der Regelung der Ist-Temperatur durch Ansteuerung eines elektrischen Radiators und
- der drahtlosen Verbindung weiterer Alpha IP Komponenten.

Jegliche andere Verwendung, Änderungen und Umbauten sind ausdrücklich untersagt. Eine nicht bestimmungsgemäße Verwendung führt zu Gefahren, für die der Hersteller nicht haftet und zum Gewährleistungs- und Haftungsausschluss.

2.2 Sicherheitshinweise

Zur Vermeidung von Unfällen mit Personen- und Sachschäden sind alle Sicherheitshinweise in dieser Anleitung zu beachten. Für Personen- und Sachschäden, die durch unsachgemäße Handhabung oder Nichtbeachten der Gefahrenhinweise verursacht werden, wird keine Haftung übernommen. In solchen Fällen erlischt jeder Gewährleistungsanspruch. Für Folgeschäden wird keine Haftung übernommen.

- Das Gerät nur in technisch einwandfreiem Zustand verwenden.
- Das Gerät nur an einer leicht zugänglichen Steckdose anschließen.
- Bei Gefahr das Gerät aus der Steckdose ziehen.
- Das Gerät nur in fest installierten Wandsteckdosen verwenden.
- Das Gerät nicht in Steckdosenleisten oder mit Verlängerungskabeln verwenden.
- Vor dem Anschluss eines Verbrauchers, die technischen Daten, insbesondere die maximal zulässige Schaltleistung des Relais und Art des anzuschließenden Verbrauchers beachten.
- Die Leistungsgrenzen des Gerätes und dessen Umgebungsbedingun-

gen einhalten. Eine Überlastung kann zur Zerstörung des Gerätes, zu einem Brand oder elektrischen Unfall führen.

- Keinen Verbraucher (z. B. Bügeleisen) anschließen und schalten, deren unbeabsichtigtes und unbeaufsichtigtes Einschalten zu Bränden oder anderen Schäden führen kann.
- Die Leitungen angeschlossener Verbraucher (z. B. Lampen) so verlegen, dass diese nicht zu Gefährdungen für Menschen und Haustiere (z. B. Stolperfallen) führen.
- Dieses Gerät ist nicht zum Freischalten geeignet. Es findet keine galvanische Trennung vom Netz statt.
- Vor Veränderungen am angeschlossenen Verbraucher den Netzstecker ziehen.
- Das Gerät nur in trockener sowie staubfreier Umgebung betreiben.
- Das Gerät keinem Einfluss von Feuchtigkeit, Vibrationen, ständiger Sonnen- oder anderer Wärmeeinstrahlung, Kälte oder mechanischen Belastungen aussetzen.
- Sicherstellen, dass keine Kinder mit dem Produkt oder der Verpackung spielen. Gegebenenfalls Kinder beaufsichtigen.
-  Niemals mehrere Geräte dieser Geräteart hintereinander stecken.
- Geräte mit elektronischen Netzteilen (z. B. Fernseher oder Hochvolt-LED-Leuchtmittel) stellen keine ohmschen Lasten dar. Sie können Einschaltströme von über 100 A erzeugen. Schalten solcher Verbraucher führt zu vorzeitigem Verschleiß des Aktors.

3 Funktion

Mit der Schaltsteckdose (PS 21001) bzw. Schalt-Mess-Steckdose (PSM 21001) können angeschlossene Verbraucher, wie beispielsweise Elektroheizungen oder Lampen, ein bzw. ausgeschaltet werden.

Mit der Schalt-Mess-Steckdose PSM 21001 kann im Vergleich zur Schaltsteckdose PS 21001 zusätzlich der Energieverbrauch sowie Spannung, Strom und Leistung angeschlossener Geräte gemessen werden. Über die Alpha IP App kann der Energieverbrauch angeschlossener Verbraucher angezeigt und deren Energiekosten (€/kWh) ermittelt werden.

Die Kommunikation mit anderen Komponenten erfolgt über das Home-matic (HmIP) Funkprotokoll. Die Funk-Übertragung wird auf einem nicht exklusiven Übertragungsweg realisiert, weshalb Störungen nicht ausgeschlossen werden können. Störeinflüsse können z. B. hervorgerufen werden durch Schaltvorgänge, Elektromotoren oder defekte Elektrogeräte.



Die Reichweite in Gebäuden kann stark von der im Außenbereich (Freifeld) abweichen.

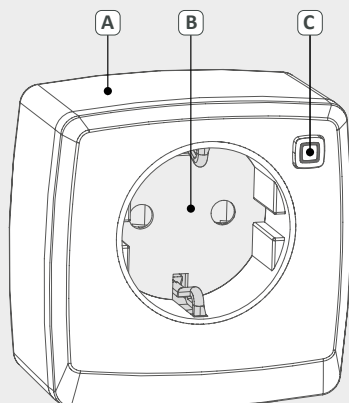

4 Geräteübersicht

- (A) Schaltsteckdose / Schalt-Mess-Steckdose
- (B) Steckplatz für Verbraucher
- (C) Systemtaste (Anlernen, Ein- und Ausschalten angeschlossener Verbraucher und LED)

4.1 Technische Daten

Geräte-Kurzbezeichnung	PS 21001	PSM 21001
Versorgungsspannung	230 V 50 Hz	
Stromaufnahme	16 A max.	
Leistungsaufnahme Ruhebetrieb	< 0,2 W	< 0,3 W
Max. Schaltleistung	3680 W	
Lastart	ohmsche Last	ohmsche Last, $\cos\phi \geq 0,95$
Lebenserwartung Relais/Schaltspiele	40000 (16 A ohmsche Last)	
Messkategorie	-	CAT II
Relais	Schließer 1-polig, μ -Kontakt	
Schaltertyp	unabhängig montierter Schalter	
Betriebsart	S1	
Stehstoßspannung	2500 V	
Schutzklasse	I	
Schutzart	IP20	
Wirkungsweise	Typ 1	
Verschmutzungsgrad	2	
Umgebungstemperatur	-10 bis +35 °C	
Abmessungen (B x H x T)	70 x 70 x 39 mm (ohne Netzstecker)	
Gewicht	154 g	

Funkfrequenz	868,3 MHz/869,525 MHz
Empfängerkategorie	SRD category 2
Typ. Funkreichweite	400 m (im Freifeld)
Duty Cycle	< 1 % pro h/< 10 % pro h
Richtlinien	2014/53/EU Funkanlagen 2014/30/EU EMV 2011/65/EU RoHs 1999/5/EG

Nur PSM 21001

	Messbereich	Auflösung	Genauigkeit
Leistung	0 bis 3680 W	0,01 W	1 % ±0,03 W*
Strom	0 bis 16 A	1 mA	1 % ±1 mA*
Spannung	200 bis 255 V	0,1 V	0,5 % ±0,1 V
Frequenz	40 bis 60 Hz	0,01 Hz	0,1 % ±0,01 Hz

* Frequenzbereich: 2 Hz bis 2 kHz



5 Inbetriebnahme

ACHTUNG

Überhitzung!

Überhitzung durch unsachgemäße Verwendung oder bauseits fehlerhafter Installation von z.B. minderwertigen oder defekten Steckern bzw. Steckdosen.

- Die Elektroinstallation ggf. von einer Fachkraft auf Fehlerquellen überprüfen lassen.
- Die zulässigen Umgebungsbedingungen beachten und einhalten.
- Das Gerät nicht abdecken.

5.1 Anlernen mit Alpha IP Access Point

Vor Funktionsfähigkeit der PS 21001 bzw. PSM 21001 muss die Integration in das Alpha IP System über den Access Point (HAP 21001) erfolgen. Dazu wird das jeweilige Gerät wie folgt angelernt.

⇒ Der Alpha IP Access Point ist über die Alpha IP App eingerichtet.

1. Die Alpha IP App auf dem Smartphone öffnen.
2. Den Menüpunkt Gerät Anlernen auswählen.
3. Das Gerät in eine fest installierte Wandsteckdose stecken. Der Anlernmodus wird automatisch für 3 Minuten aktiviert. Das Gerät erscheint automatisch in der Alpha IP App.



Der Anlernmodus ist manuell über die Systemtaste (vgl. „Geräteübersicht“ auf Seite 7) für 3 Min. aktivierbar.

4. Zur Bestätigung des Anlernvorgangs die letzten vier Ziffern der Gerätenummer (SGTIN) in der App eingeben oder den beiliegenden QR-Code Scannen. Die Gerätenummer befindet sich auf der Rückseite.



Nach einem erfolgreichen Anlernvorgang leuchtet die LED grün. Leuchtet die LED rot, den Vorgang wiederholen.

5. Den Anweisungen in der Alpha IP App folgen.

5.2 Repeater-Funktion (Standalone)

Die Schaltsteckdosen PS/PSM 21001 können für die Standalone-Lösung der Alpha IP Basisstation (FAL) als allgemeiner Repeater verwendet werden. Die Integration als Repeater in das System wird wie folgt durchgeführt:

1. Das Gerät in eine fest installierte Wandsteckdose stecken. Der Anlernmodus wird automatisch für 3 Minuten aktiviert.
 2. Die Systemtaste (vgl. „Geräteübersicht“ auf Seite 7) an der Alpha IP Basisstation drücken, bis die System-LED blinkt.
 3. Die Systemtaste der Schaltsteckdose/ Schalt-Mess-Steckdose drücken, bis die System-LED blinkt.
- ✓ Die Repeaterfunktion ist aktiv. Der Anlernmodus erfolgt. Die LED beider Geräte leuchtet grün auf.



6 Bedienung

ACHTUNG

Überhitzung!

Überhitzung durch unsachgemäße Verwendung oder bauseits fehlerhafter Installation von z.B. minderwertigen oder defekten Steckern bzw. Steckdosen.

- Die Elektroinstallation ggf. von einer Fachkraft auf Fehlerquellen überprüfen lassen.
- Die zulässigen Umgebungsbedingungen beachten und einhalten.
- Das Gerät nicht abdecken.

Nach dem Anlernen und Einstecken in eine Steckdose stehen einfache Bedienfunktionen zur Verfügung. Weitere Funktionen bietet die Alpha IP App.

Die Betätigung der Systemtaste schaltet angeschlossene Verbraucher ein bzw. aus. Eingeschaltete Verbraucher werden durch ein grünes Dauerleuchten der Systemtaste signalisiert, bei ausgeschaltetem Verbraucher ist die Systemtaste aus.



Sollte eine Überhitzung auftreten, stellt die integrierte Temperaturüberwachung eine Abschaltung sicher. Dies schützt vor Überhitzung und gewährleistet einen sicheren Betrieb. Sobald die Temperatur wieder einen unkritischen Wert erreicht hat, kann das Gerät wieder eingeschaltet werden.

7 Verhalten nach Rückkehr der Netzspannung

Nach Rückkehr der Netzspannung (z. B. nach einem Stromausfall) führt das Gerät einen Neustart und Selbsttest durch. Dieser Vorgang benötigt ca. 2 Sekunden. Währenddessen blinkt die LED orange und grün. Sollte ein Fehler festgestellt werden, wird dieses durch Blinken der LED dargestellt (vgl. „Anzeigen“ auf Seite 13). Bei einem Fehler wiederholt sich der Vorgang und das Gerät nimmt seine eigentliche Funktion erst auf, wenn dieser behoben ist. Sollte der Test ohne Fehler durchlaufen bzw. nach dem der Fehler behoben ist, sendet das Gerät eine Statusinformation aus.

8 Anzeigen

8.1 Statusanzeigen

Anzeige	Bedeutung	Bedeutung
Langes, grünes Leuchten	Vorgang bestätigt	Bestätigung vorgenommener Einstellung/Übertragung.
1x oranges, 1x grünes Leuchten (nach einstecken in eine Steckdose)	Testanzeige	Warten bis das Gerät bereit ist.
Kurzes, oranges Blinken	Funkübertragung	Warten bis die Übertragung beendet ist.
Kurzes, oranges Blinken (alle 10 sek.)	Anlernmodus aktiv	Die letzten vier Ziffern der Geräte-Seriennummer eingeben.
Langes/kurzes, oranges Blinken (im Wechsel)	Aktualisierung der Geräte-software	Warten, bis das Update beendet ist.

8.2 Fehleranzeigen

Anzeige	Bedeutung	Lösung
Langes, rotes Leuchten	Übertragungsfehler, Sendelimit erreicht (Duty Cycle)	<ul style="list-style-type: none"> • Den Befehl erneut senden, bei Duty Cycle Überschreitung nach spätestens einer Stunde. • Gerät auf einen Defekt überprüfen, z. B. mechanische Blockade. • Funkstörungen beseitigen.

Anzeige	Bedeutung	Lösung
6x langes, rotes Blinken	Gerät defekt	<ul style="list-style-type: none"> • Die Anzeige in der App beachten. • Das Gerät durch einen Fachhändler überprüfen lassen. • Das Gerät austauschen.



9 Reinigen

WARNUNG

Personenschaden durch elektrischen Schlag!

Steckt das Gerät während der Reinigung mit einem angefeuchteten Tuch in einer Steckdose besteht die Gefahr eines elektrischen Schlages.

- Das Gerät aus der Wandsteckdose entfernen.
- Darauf achten, dass keine Feuchtigkeit in das Innere des Gerätes gelangt.
- Vor dem einstecken in die Wandsteckdose, warten bis das Gerät komplett getrocknet ist.

Das Gerät mit einem weichen, sauberen, trockenen und fusselfreien Tuch reinigen. Für die Entfernung von stärkeren Verschmutzungen kann das Tuch leicht mit lauwarmem Wasser angefeuchtet werden. Für die Reinigung ein lösungsmittelfreies Reinigungsmittel verwenden.

10 Werkseinstellungen herstellen

Durch Herstellen der Werkseinstellungen gehen alle vorgenommenen Einstellungen verloren.

1. Das Gerät aus der Wandsteckdose entfernen.
 2. Das Gerät in eine fest installierten Wandsteckdosen stecken. Gleichzeitig die Systemtaste (vgl. „Geräteübersicht“ auf Seite 7) für 4 Sekunden gedrückt halten, bis die LED schnell orange blinkt.
 3. Die Systemtaste loslassen.
 4. Die Systemtaste weitere 4 Sekunden drücken, bis die LED grün aufleuchtet.
 5. Die Systemtaste wieder loslassen.
- ✓ Das Gerät führt einen Neustart durch.
 - ✓ Die Werkseinstellungen sind wiederhergestellt.

11 Außerbetriebnahme

1. Den Verbraucher (z. B. Lampe) aus dem Gerät herausziehen.
2. Das Gerät aus der Wandsteckdose herausziehen.
3. Das Gerät ordnungsgemäß entsorgen.

12 Entsorgen

Das Gerät nicht im Hausmüll entsorgen! Elektronische Geräte sind entsprechend der Richtlinie über Elektro- und Elektronik-Altgeräte über die örtlichen Sammelstellen für Elektronik-Altgeräte zu entsorgen.



Dieses Handbuch ist urheberrechtlich geschützt. Alle Rechte vorbehalten. Es darf weder ganz noch teilweise ohne vorheriges Einverständnis des Herstellers kopiert, reproduziert, gekürzt oder in irgendeiner Form übertragen werden, weder mechanisch noch elektronisch. © 2016

Alpha IP

PS 21001, PSM 21001

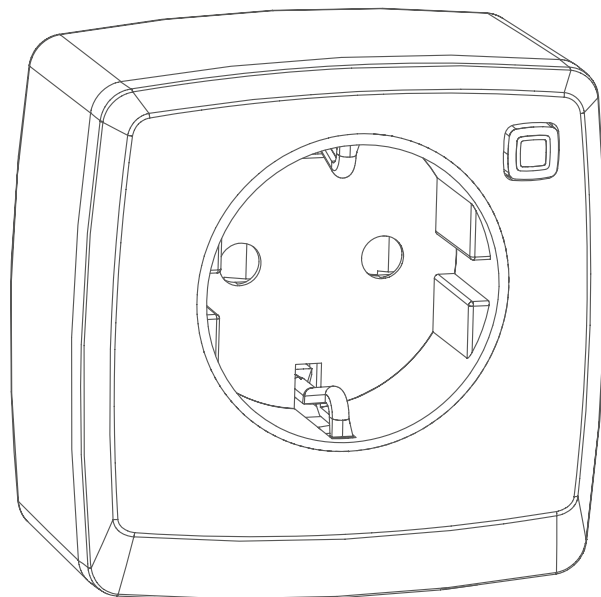

Instruction manual

DEU **ENG** FRA NDL ITA ESP DAN/NOR
FIN SWE POL RUS

Contents

1	About these instructions	19
1.1	Validity, storage and forwarding of the instructions	19
1.2	Symbols	19
2	Safety.....	20
2.1	Intended use	20
2.2	Safety notes	20
3	Function	22
4	Device overview	23
4.1	Technical Data	23
5	Commissioning.....	25
5.1	Teach-in with Alpha IP Access Point	25
5.2	Repeater function (stand-alone)	26
6	Operation	27
7	Behavior after the return of the mains voltage	28
8	Displays.....	29
8.1	Status displays	29
8.2	Error indications	29
9	Cleaning	30
10	Resetting factory settings	31
11	Decommissioning	32
12	Disposal	32

1 About these instructions

1.1 Validity, storage and forwarding of the instructions

These instructions apply to the following devices

- Pluggable Switch PS 21001
- Pluggable Switch and Meter PSM 21001

These instructions include information necessary for commissioning and operating. These instructions must be read completely and thoroughly before commencing any work with the device. These instructions must be kept and handed over to future users.



These instructions as well as constantly up-to-date additional Alpha IP system information can be found under www.alphaip.de.



System information, functions and operating steps from the Alpha IP Access Point (HAP 2001) instructions must be followed.

1.2 Symbols

The following symbols are used in this manual:



Hazard symbol:

Indicates a hazard with possible personal damage



Note:

Identifies important or useful information

- ⇒ Preconditions
- ✓ Result from an action
- List without fixed order
- 1., 2. List with fixed order

2 Safety

2.1 Intended use

The pluggable switch PS 21001 and the pluggable switch and meter PSM are system components of the Alpha IP system and serve

- for installation in environments of residential use,
- for the switching of electrical consumers (PS 21001 and PSM 21001)
- for the registration of measured data (only PSM 21001),
- for the regulation of the actual temperature by controlling an electrical radiator and
- for the wireless connection of further Alpha IP components

Every other use, modification and conversion is expressly forbidden. Improper use leads to dangers the manufacturer cannot be held liable for and will exempt guarantees and liabilities.

2.2 Safety notes

All safety notes in these instructions must be observed in order to avoid accidents causing personal damage or property damage. No liability is assumed for personal damage and property damage caused by improper use or non-observance of the danger notes. In such cases any warranty claim is invalid. There is no liability for consequential damages.

- Only use the device if it is in flawless state.
- Only connect the device to a well accessible power outlet.
- Pull the power cord off the power outlet in case of danger.
- Only use the device in fixed wall power outlets.
- Do not use the device in socket strips or with extension cables.
- Prior to connecting a consumer, observe the technical data – in particular the maximum admissible switching power of the relay – and the type of the consumer to be connected.
- Observe the performance limits of the device and its environmental conditions. Overload may lead to a destruction of the device, to fire, or to an electrical accident.
- Do not connect or switch consumers (e. g. flat irons) the unintended and unattended switching of which could lead to fire or to other

damage.

- Lay the cables of connected consumers (e. g. lamps) in a way that they do not lead to dangers (e. g. trip hazards) for persons and pets.
- The device is not suited for safe disconnection of the mains supply. There is no galvanic disconnection from the mains supply.
- Pull the mains plug prior to changes at the connected consumer.
- Only operate the device in a dry and dust-free environment.
- Do not expose the device to the influence of humidity, vibration, continuous solar radiation or other types of radiation, coldness or mechanical load.
- Ensure that children do not play with this device or its packaging. Children must be monitored if necessary.
-  Never connect several units of this device type at the same time.
- Devices with electronic power supply units (e. g. TV sets or high voltage LED lamps) do not represent ohmic loads. They can generate inrush currents of up to 100 A. The switching of such consumers leads to a premature wear of the actuator.

3 Function

The pluggable switch (PS 21001) resp. the pluggable switch and meter (PSM 21001) allow the switching of connected consumers as e. g. electric heaters or lamps.

As compared to the pluggable switch PS 21001, the pluggable switch and meter PSM 21001 can additionally measure the energy consumptions as well as the voltage, the current and the power of connected devices. Using the Alpha IP app, the energy consumption of connected consumers can be displayed and their energy cost (€/kWh) can be calculated.

Communication with other components is performed via the Homematic (HmIP) radio protocol. Radio transmission is realised on a non-exclusive transmission path; thus, interference cannot be completely excluded. Interference can be caused e. g. by switching processes, electric motors or defective electric appliances.



The range inside buildings can be strongly different from the range in open air.

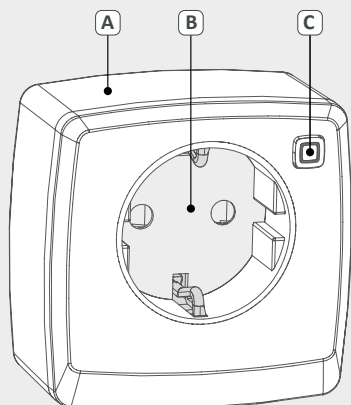

4 Device overview

- (A) Pluggable switch / pluggable switch and meter
- (B) Slot for consumer
- (C) System key (teach-in, switching on and off of connected consumers and LEDs)

4.1 Technical Data

Short designation of the device	PS 21001	PSM 21001
Supply voltage	230 V 50 Hz	
Power consumption	16 A max.	
Standby power consumption	< 0,2 W	< 0,3 W
Max. switching power	3680 W	
Load type	resistive load	resistive load, $\cos\phi \geq 0.95$
Expected service life for relay/switching cycles	40000 (16 A ohmic load)	
Measuring category	-	CAT II
Relay	Closing contact 1-pole, μ contact	
Switch type	independently mounted switch	
Operating mode	S1	
Withstand voltage	2500 V	
Protection class	I	
Protection type	IP20	
Function	Type 1	
Contamination degree	2	
Ambient temperature	-10 to +35 °C	
Dimensions (W x H x D)	70 x 70 x 39 mm (without mains plug)	
Weight	154 g	

Radio frequency	868.3 MHz/869.525 MHz
Receiver category	SRD category 2
Typical radio range	400 m (in open air)
Duty cycle	< 1 % per h/< 10 % per h
Guidelines	2014/53/EU Radio installations 2014/30/EU EMC 2011/65/EU RoHs 1999/5/EG

Only PSM 21001

	Measuring range	Resolution	Accuracy
Power	0 to 3680 W	0.01 W	1 % ± 0.03 W*
Electricity	0 to 16 A	1 mA	1 % ± 1 mA*
Voltage	200 to 255 V	0.1 V	0.5 % ± 0.1 V
Frequency	40 to 60 Hz	0.01 Hz	0.1 % ± 0.01 Hz

* Frequency range: 2 Hz to 2 kHz



5 Commissioning

CAUTION

Overheating!

Overheating due to improper use or wrong installation at the construction site of e. g. defective plugs or sockets, or such of inferior quality.

- If necessary, have the electric installation checked by an electrician for possible defects.
- Observe and comply with the admissible environment conditions.
- Do not cover the device.

5.1 Teach-in with Alpha IP Access Point

Prior to operating the PS 21001 or PSM 21001, it must be integrated into the Alpha IP system via the Access Point (HAP 21001). For this, teach-in the respective device as follows.

⇒ The Alpha IP Access Point has been set up via the Alpha IP app.

1. Open the Alpha IP app on your smart phone.
2. Select the menu item Teach-in device.
3. Connect the device to a fixed wall power socket. The teach-in mode is automatically activated for three minutes. The device will be displayed automatically in the Alpha IP app.

The teach-in mode can be activated manually for 3 minutes via the system key (see „Device overview“ page 23).

4. For confirmation of the teach-in process, enter the last four digits of the device number (SGTIN) in the app or scan the supplied QR code. The device number can be found on the back side of the device.

The LED will light up in green after a successful teach-in process. The process must be repeated if the LED lights up in red.

5. Follow the directions of the Alpha IP app.



5.2 Repeater function (stand-alone)

The pluggable switch PS 21001 can be used for the stand-alone solution of the Alpha IP base station (FAL) as a common repeater. The integration as a repeater into the system is performed as follows:

1. Connect the device to a fixed wall power socket. The teach-in mode is automatically activated for three minutes.
 2. Press the system key (see „Device overview“ page 23) at the Alpha IP base station until the system LED flashes.
 3. Press the system key pluggable switch / pluggable switch and meter until the system LED flashes.
- ✓ The repeater function is active. The teach-in mode is active. The LEDs of both devices light up.



6 Operation

CAUTION

Overheating!

Overheating due to improper use or wrong installation at the construction site of e. g. defective plugs or power outlets, or such of inferior quality.

- If necessary, have the electric installation checked by an electrician for possible defects.
- Observe and comply with the admissible environment conditions.
- Do not cover the device.

After teaching in and plugging into a wall receptacle, simple operation functions are available. The Alpha IP app offers more functions.

The actuation of the system key switches connected consumers on and off. Switched-on consumers are displayed by a green, continuous lighting of the system key; for switched-off consumers the system key illumination is off.



In case of overheating the integrated temperature monitoring switches off the device. This protects from overheating and ensures safe operation. When the temperature has cooled down to a normal level, the device can be switched on again.

7 Behavior after the return of the mains voltage

Once the network voltage has been restored (e. g. after a power failure) the device restarts and performs a self-test. This process lasts approximately 2 seconds. The LED flashes in orange and green during this process. If a fault is found, the LED flashes (see „Displays“ page 29). If a fault is present, the process is repeated and the device only starts to perform its actual function after the elimination of the fault. If the test has been performed without faults, or after the elimination of the fault, the device sends a status information.

8 Displays

8.1 Status displays

Display	Meaning	Meaning
Long lighting in green	Process confirmed	Confirmation of performed setting/transmission.
1 lighting in orange and 1 lighting in green (after plugging into a power outlet)	Test indication	Wait until the device is ready.
Short flashing, orange	Radio transmission	Wait until the transmission has ended.
Short flashing, orange (once every 10 seconds)	Teach-in mode active	Enter the last four digits of the serial number of the device.
Long/short flashing, orange (alternately)	Updating the device software	Wait until the update is finished.

8.2 Error indications

Display	Meaning	Solution
Long lighting in red	Transmission error, transmission limit reached (duty cycle)	<ul style="list-style-type: none"> • Re-send the command after one hour at the latest in case of exceeded duty cycle. • Check the device for defects, • e. g. mechanical blocking. • Eliminate radio interference.

Display	Meaning	Solution
6x long flashing, red	Device defective	<ul style="list-style-type: none"> • Observe the indication in the app. • Have the device checked by a specialist dealer. • Replace the device.

9 Cleaning



WARNING

Personal damage due to electric shock!

If is device is plugged into a power outlet during the cleaning with a humid cloth, there is a hazard of electric shock.

- Remove the device from the wall power outlet.
- Avoid the penetration of humidity into the interior of the device.
- Prior to plugging into a wall power outlet, wait until the device has completely dried.

Clean the device with a soft, clean, dry, and lint-free cloth. The cloth may be moistened with lukewarm water for the removal of heavier contamination. Use a solvent-free cleaning agent for cleaning.

10 Resetting factory settings

All settings will be lost when the factory settings are restored.

1. All settings will be lost when the factory settings are restored.
 2. Remove the device from the wall power outlet.
 3. Plug the device into a fixed wall power outlet. Simultaneously, press and hold the system key (see „Device overview“ page 23) for 4 seconds until the LED flashes rapidly in orange.
 4. Release the system key.
 5. Press the system key again for 4 seconds until the LED lights up in green.
 6. Release the system key again.
- ✓ The device restarts.
 - ✓ The factory settings are reset.

11 Decommissioning

1. Pull out the consumer (e. g. lamp) from the device.
2. Remove the device from the wall power outlet.
3. Dispose of the device properly.

12 Disposal

Do not dispose of the device with domestic waste!

Electronic devices/products must be disposed of according to the Directive for Waste Electrical and Electronic Equipment at the local collection points for waste electronic equipment.



This manual is protected by copyright. All rights reserved. It may not be copied, reproduced, abbreviated or transmitted, neither in whole nor in parts, in any form, neither mechanically nor electronically, without the previous consent of the manufacturer. © 2016

Alpha IP

PS 21001, PSM 21001

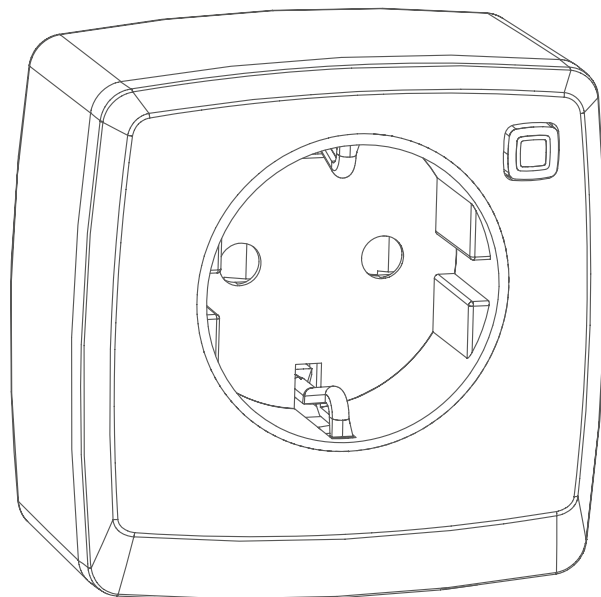

Manuel d'utilisation

DEU ENG **FRA** NDL ITA ESP DAN/NOR
FIN SWE POL RUS

Sommaire

1	Concernant ce manuel d'utilisation	35
1.1	Validité, conservation et transmission de ce manuel d'utilisation	35
1.2	Symboles	35
2	Sécurité	36
2.1	Utilisation conforme aux dispositions	36
2.2	Consignes de sécurité	36
3	Fonctionnement	38
4	Vue d'ensemble de l'appareil	39
4.1	Caractéristiques techniques	39
5	Mise en service.....	41
5.1	Programmation avec Alpha IP Access Point	41
5.2	Fonction repeater (standalone)	42
6	Utilisation.....	43
7	Comportement après le rétablissement de l'alimentation électrique.....	44
8	Affichage.....	45
8.1	Affichage des statuts	45
8.2	Affichage des erreurs	45
9	Nettoyage	46
10	Rétablir les réglages de l'usine	47
11	Mise hors service.....	48
12	Élimination	48

1 Concernant ce manuel d'utilisation

1.1 Validité, conservation et transmission de ce manuel d'utilisation

Ce manuel d'utilisation s'applique aux appareils suivants

- Prise gigogne de commutation PS 21001
- Prise gigogne de mesure PSM 21001

Le manuel d'utilisation contient des informations indispensables pour la mise en service et l'utilisation. Lire attentivement l'intégralité de ce manuel d'utilisation avant d'utiliser l'appareil. Le manuel d'utilisation doit être conservé et transmis à l'utilisateur suivant.



Ce manuel ainsi que les informations complémentaires du système Alpha IP actuels sont toujours disponibles sur www.alphaip.de.



Les informations système, les fonctions et les étapes d'utilisation du manuel de l'Alpha IP Access Point (HAP 2001) doivent être respectées.

1.2 Symboles

Les symboles suivant sont utilisés dans ce manuel :



Symbole de danger :

Indique un danger avec dommages corporels possibles



Remarque :

Indique une information importante ou utile



Conditions préalables



Résultat d'une opération active



Énumération sans ordre fixe



Instructions avec ordre fixe

2 Sécurité

2.1 Utilisation conforme aux dispositions

La prise gigogne de commutation PS 21001 ainsi que la prise gigogne de commutation et de mesure PSM sont des composants du système Alpha IP et servent à

- l'installation dans des environnements similaires à des logements,
- la commutation de consommateurs électriques (PS 21001 et PSM 21001)
- à l'enregistrement des données de mesure (PSM 21001 uniquement),
- la régulation de la température réelle par la commande d'un radiateur électrique et
- à la connexion sans fil d'autres composants Alpha IP.

Toute autre utilisation, modification ou transformation est formellement interdite. Une utilisation non conforme provoque des dangers pour lesquels le fabricant décline toute responsabilité et qui entraînent l'expiration de la garantie.

2.2 Consignes de sécurité

Toutes les consignes de sécurité de ce manuel doivent être respectées afin d'éviter les accidents de personnes et les dommages matériels. Nous déclinons toute responsabilité pour les dégâts dus à une manipulation non conforme ou au non respect des consignes de sécurité. Ces situations entraînent l'expiration de la garantie. Nous déclinons toute responsabilité pour les dommages consécutifs.

- Utiliser l'appareil uniquement s'il est en parfait état technique.
- L'appareil doit être raccordé uniquement à une prise facile d'accès.
- Débrancher l'appareil de la prise en cas de danger.
- Utiliser l'appareil uniquement sur des prises murales fixement installées.
- Ne pas utiliser l'appareil sur des multiprises ou avec des rallonges.
- Avant de raccorder un consommateur, vérifier les caractéristiques techniques, en particulier la puissance de commutation maximale

- autorisée du relais et le type de consommateur à raccorder.
- Respecter les puissances seuil de l'appareil et de ses conditions ambiantes. Une surface peut détruire l'appareil et provoquer un incendie ou une panne électrique.
 - Ne raccorder ou commuter aucun consommateur (par ex. un fer à repasser) dont le démarrage sans surveillance est susceptible de provoquer des incendies ou autres dommages.
 - Poser les câbles des consommateurs (par ex. des lampes) de telle sorte qu'ils ne représentent aucun danger pour les personnes et les animaux domestiques (par ex. ils ne doivent pas se trouver sur leur passage).
 - Cet appareil n'est pas adapté pour la mise hors tension. Aucune séparation galvanique n'a lieu.
 - Retirer la fiche du secteur avant d'effectuer des modifications sur un consommateur raccordé.
 - Exploiter l'appareil uniquement dans un environnement sec à l'abri de la poussière.
 - Ne pas exposer l'appareil à l'humidité, aux vibrations, au rayonnement permanent du soleil ou d'autres sources de chaleur, au froids ni aux contraintes mécaniques.
 - S'assurer qu'aucun enfant ne puisse jouer avec le produit ou l'emballage. Surveiller les enfants le cas échéant.
 -  Ne jamais brancher plusieurs appareils de ce type les uns derrière les autres.
 - Les appareils avec des blocs d'alimentation électronique (par ex. téléviseur ou lampes à LED haute tension) ne représente aucune charge résistive. Ils peuvent générer des courants de démarrage supérieurs à 100 A. La commutation de tels consommateurs entraîne l'usure précoce de l'acteur.

3 Fonctionnement

La prise gigogne de commutation (PS 21001) et celle de mesure (PSM 21001) permettent d'activer ou de désactiver les consommateurs raccordés comme, par exemples, des radiateurs électriques ou des lampes. La prise gigogne de mesure PSM 21001, comparée à la prise gigogne de commutation PS 21001, permet en plus de mesurer la consommation électrique ainsi que la tension, l'intensité et la puissance des appareils raccordés. L'application Alpha IP permet de calculer la consommation la consommation électrique des consommateurs raccordés et des frais énergétiques qu'ils engendrent (€/kWh).

Le protocole radio Homematic (HmIP) permet d'établir la communication avec d'autres composants. La radio-transmission est réalisée sur une voie non exclusive. Par conséquent, il est impossible d'exclure les interférences. Les interférences peuvent être provoquées, par exemple, par des sauts d'émetteur, des moteurs électriques ou des appareils électriques défectueux.



La portée dans le bâtiment peut être très différente de celle à l'extérieur (champ libre).

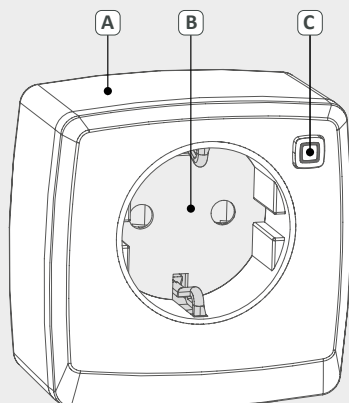

4 Vue d'ensemble de l'appareil

- (A) Prise gigogne de commutation/ de mesure
- (B) Fiche pour consommateur
- (C) Touche système (programmation, commutation marche et arrêt des consommateurs et LED)

4.1 Caractéristiques techniques

Brève description de l'appareil	PS 21001	PSM 21001
Tension d'alimentation	230 V 50 Hz	
Courant absorbé	16 A max.	
Courant absorbé en mode veille	< 0,2 W	< 0,3 W
Nombre Puissance de commutation	3680 W	
Type de charge	charge ohmique	charge ohmique, $\cos\phi \geq 0,95$
Espérance de vie relais / périodicité de démarrage	40000 (16 A charge ohmique)	
Catégorie de mesure	-	CAT II
Relais	Contact à fermeture unipolaire, contact μ	
Type de commutateur	Commutateur monté indépendamment	
Mode de fonctionnement	S1	
Tension de tenue	2500 V	
Classe de protection	I	
Type de protection	IP20	
Mode de fonctionnement	Type 1	
Niveau d'encrassement	2	
Température ambiante	de -10 à 35° C	

Dimensions (l x H x P)	70 x 70 x 39 mm (sans fiche secteur)
Poids	154 g
Fréquence radio	868,3 MHz/869,525 MHz
Catégorie de récepteur	SRD category 2
Type Portée radio	400 m (en champ libre)
Duty Cycle	< 1 % par h/< 10 % par h
Directives	2014/53/UE Équipements radioélectriques 2014/30/UE CEM 2011/65/EU RoHS 1999/5/EG

PSM 21001 uniquement

	Plage de mesure	Résolution	Précision
Puissance	de 0 à 3680 W	0,01 W	1 % ±0,03 W*
Courant	de 0 à 16 A	1 mA	1 % ±1 mA*
Tension	de 200 à 255 V	0,1 V	0,5 % ±0,1 V
Fréquence	de 40 à 60 Hz	0,01 Hz	0,1 % ±0,01 Hz

* Plage de fréquence : 2 Hz à 2 kHz



5 Mise en service

ATTENTION

Surchauffe !

Surchauffe due à une utilisation non conforme ou à une installation incorrecte côté montage de fiches ou de prises de courant défectueuses par exemple.

- Le cas échéant, faire contrôler les sources d'erreur sur l'installation électrique par un spécialiste.
- Respecter les conditions environnementales autorisées.
- Ne pas couvrir l'appareil.

5.1 Programmation avec Alpha IP Access Point

L'intégration dans le système Alpha IP par le biais de l'Access Point (HAP 21001) doit être réalisée avant la capacité de fonctionnement des PS 21001 ou PSM 21001. Pour cela, l'appareil se programme comme suit.

⇒ L'Alpha IP Access Point s'installe par le biais de l'application Alpha IP.

1. Ouvrir l'application Alpha IP sur le smartphone.
2. Sélectionner l'option de menu Programmer l'appareil
3. Brancher l'appareil sur une prise murale fixement installée. Le mode programmation s'active automatiquement pendant 3 minutes. L'appareil apparaît automatiquement sur l'application Alpha IP.

Le mode apprentissage peut être activé manuellement avec la touche système (cf. „Vue d'ensemble de l'appareil“ page 39) pendant 3 min.

4. Pour valider le processus de programmation, saisir les quatre derniers chiffres du numéro de l'appareil (SGTIN) ou scanner le code QR joint. Le numéro de l'appareil se situe au dos.

La LED s'allume en vert une fois la programmation réussie. Répéter l'opération si la LED est rouge.

5. Suivre les instructions de l'application Alpha IP.



5.2 Fonction repeater (standalone)

La Prise gigogne de commutation PS 21001 peut être utilisée pour la solution Standalone de la station de base Alpha IP (FAL) en tant que repeater général. L'intégration en tant que repeater dans le système s'effectue comme suit :

1. Brancher l'appareil sur une prise murale fixement installée. Le mode programmation s'active automatiquement pendant 3 minutes.
 2. Appuyer sur la touche système de la station de base Alpha IP jusqu'à ce que la LED système clignote (cf. „Vue d'ensemble de l'appareil“ page 39).
 3. Appuyer sur la touche système de la prise gigogne de commutation / de mesure jusqu'à ce que la LED système clignote.
- ✓ La fonction repeater est active. Le mode programmation suit. La LED des deux appareils s'allume en vert.



6 Utilisation

ATTENTION

Surchauffe !

Surchauffe due à une utilisation non conforme ou à une installation incorrecte côté montage de fiches ou de prises de courant défectueuses par exemple.

- Le cas échéant, faire contrôler les sources d'erreur sur l'installation électrique par un spécialiste.
- Respecter les conditions environnementales autorisées.
- Ne pas couvrir l'appareil.

De simples fonctions de commande sont disponibles après la programmation et le branchement sur une prise de courant. L'application Alpha IP dispose d'autres fonctions.

L'activation de la touche système active ou désactive les consommateurs raccordés. Les consommateurs raccordés sont signalés par un voyant vert à éclairage continu. La touche système est éteinte lorsque les consommateurs sont éteints.



En cas de surchauffe, le dispositif de surveillance de température intégré assure une extinction. Cela protège de la surchauffe et assure une utilisation sécurisée. L'appareil peut être redémarré dès que la température atteint de nouveau un niveau non critique.

7 Comportement après le rétablissement de l'alimentation électrique

Après le rétablissement de la tension électrique (par ex. après une panne de courant), l'appareil réalise un redémarrage et un auto-test. Ce processus dure env. 2 secondes. Pendant ce temps, la LED clignote en orange puis en vert. En cas d'erreur, cette dernière est représentée par le clignotement de la LED (cf. „Affichage“ page 45). En cas d'erreur, le processus se répète et l'appareil reprend son fonctionnement normale une fois l'erreur éliminée. Si le test est réalisé sans erreur ou une fois l'erreur éliminée, l'appareil envoie l'information concernant le statut.

8 Affichage

8.1 Affichage des statuts

Affichage	Signification	Signification
Long éclairage vert	Processus validé.	Confirmation du réglage/transfert effectué.
Voyant 1 x orange, 1 x vert (après le branchement sur le secteur)	Affichage test	Attendre que l'appareil soit prêt.
Bref clignotement orange	Radio-transmission	Attendre la fin de la transmission.
Bref clignotement orange (toutes les 10 s)	Mode paramétrage actif	Saisir les quatre derniers caractères du numéro de série de l'appareil.
Clignotement long / court, orange (en alternance)	Mise à jour du logiciel de l'appareil	Attendre la fin de la mise à jour.

8.2 Affichage des erreurs

Affichage	Signification	Solution
Éclairage rouge long	Erreur de transfert, limite d'émission atteinte.	<ul style="list-style-type: none"> • Renvoyer l'ordre en cas de dépassement du Duty Cycle après un délai maximum d'une heure. • Contrôler l'absence de défauts sur l'appareil, par exemple un blocage mécanique. • Éliminer les dysfonctionnements radio.

Affichage	Signification	Solution
6 x longs clignote- ments rouges	Appareil défectueux	<ul style="list-style-type: none"> • Respecter l'affichage de l'application. • Faire contrôler l'appareil par un commerçant spécialisé. • Remplacer l'appareil.

9 Nettoyage



AVERTISSEMENT

Danger de mort par électrocution !

Le nettoyage de l'appareil avec un chiffon humide représente un risque d'électrocution si ce dernier est branché sur une prise de courant.

- Retirer l'appareil de la prise de courant.
- Veillez à ce que l'humidité ne s'infilte pas à l'intérieur de l'appareil.
- Attendre que l'appareil soit entièrement sec avant de le rebrancher.

Nettoyer l'appareil avec un chiffon doux, propre, sec et sans peluches. Pour retirer les encrassements, le chiffon peut être humidifié légèrement avec de l'eau tiède. Utiliser un détergent sans solvant pour le nettoyage.

10 Rétablir les réglages de l'usine

Tous les réglages effectués sont perdus en cas de rétablissement des réglages de l'usine.

1. Retirer l'appareil de la prise de courant.
 2. Brancher l'appareil sur une prise murale fixement installée. En même temps, laisser la touche système (cf. „Vue d'ensemble de l'appareil“ page 39) enfoncée pendant 4 secondes jusqu'à ce que la LED clignote rapidement en orange.
 3. Relâcher la touche système.
 4. Enfoncer de nouveau la touche système pendant 4 secondes jusqu'à ce que la LED s'allume en vert.
 5. Relâcher la touche système.
- ✓ L'appareil effectue un redémarrage.
 - ✓ Les réglages de l'usine sont rétablis.

11 Mise hors service

1. Retirer le consommateur (par ex. une lampe) de l'appareil.
2. Retirer l'appareil de la prise de courant.
3. Éliminer l'appareil conformément aux dispositions.

12 Élimination



Ne pas jeter l'appareil dans les ordures ménagères !

Les appareils électroniques doivent être éliminés conformément à la directive relative aux appareils électriques et électroniques usagés dans les centres de collecte locaux pour appareils électroniques.



Ce manuel d'utilisation est protégé par la loi sur les droits d'auteur. Tous droits réservés. Il ne doit pas être copié, reproduit, abrégé ou transféré sous quelque forme que ce soit, de manière mécanique ou électronique, sans l'autorisation préalable du fabricant. © 2016

Alpha IP

PS 21001, PSM 21001

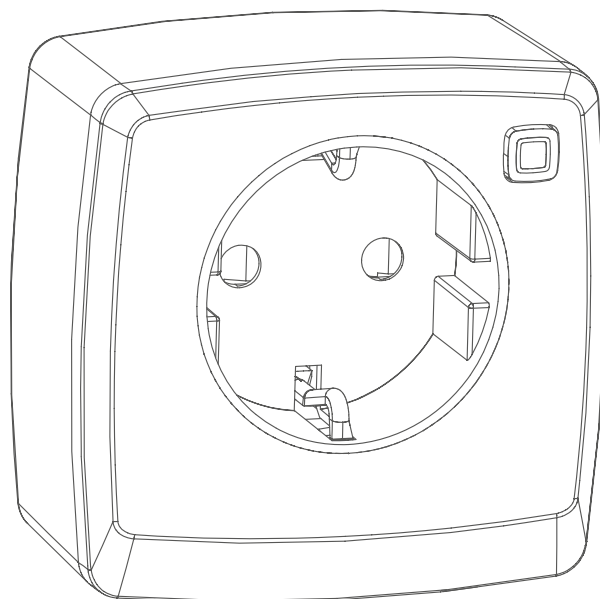

Handleiding

DEU ENG FRA **NDL** ITA ESP DAN/NOR
FIN SWE POL RUS

Inhoud

1	Over deze handleiding.....	51
1.1	Geldigheid, bewaring en verder geven van de handleiding	51
1.2	Symbolen	51
2	Veiligheid	52
2.1	Doelgericht gebruik	52
2.2	Veiligheidsinstructies	52
3	Functie	54
4	Overzicht toestel	55
4.1	Technische gegevens	55
5	Inbedrijfname.....	57
5.1	Eigen maken met Alpha IP Access Point	57
5.2	Repeater-functie (Standalone)	58
6	Bediening	59
7	Gedrag na het terugkeren van de netspanning	60
8	Aanduidingen.....	61
8.1	Statusaanduidingen	61
8.2	Foutaanduidingen	61
9	Reinigen	62
10	Werkinstellingen opmaken.....	63
11	Buitenbedrijfname.....	64
12	Als afval verwerken.....	64

1 Over deze handleiding

1.1 Geldigheid, bewaring en verder geven van de handleiding

Deze handleiding geldt voor de volgende toestellen

- Schakelstopcontact PS 21001
- Schakelmeetstopcontact PSM 21001

De handleiding bevat informatie, die voor de inbedrijfname en bediening noodzakelijk zijn. Voor met het toestel gewerkt wordt, dient deze handleiding volledig en grondig gelezen te worden. De handleiding dient bewaard en aan de volgende gebruiker doorgegeven te worden.



Deze handleiding alsook bijkomende Alpha IP systeeminformatie zijn steeds actueel onder www.alphaip.de te vinden.



Met systeeminformatie, functies en bedieningsstappen uit de handleiding van het Alpha IP Access Point (HAP 2001) dient rekening gehouden te worden.

1.2 Symbolen

Volgende symbolen worden in deze handleiding gebruikt:



Gevaartekens:

Wijst op een gevaar met mogelijk persoonlijk letsel



Aanwijzing:

Kenmerkt een belangrijke of nuttige informatie



Voorwaarde



Resultaat dat volgt uit een handeling



Opsomming zonder vaste volgorde

1., 2. Aanwijzing met vaste volgorde

2 Veiligheid

2.1 Doelgericht gebruik

Het schakelstopcontact PS 21001 alsook schakelmeetstopcontact PSM zijn systeemcomponenten van het Alpha IP systeem en dienen voor

- de installatie in residentiële omgevingen,
- het schakelen van elektrische verbruikers (PS 21001 en PSM 21001)
- het registreren van meetgegevens (enkel PSM 21001),
- de regeling van de reële temperatuur door aansturing van een elektrische radiator en
- de draadloze verbinding van andere Alpha IP componenten.

Elk ander gebruik, wijzigingen en ombouwen zijn uitdrukkelijk verboden. Een niet doelgericht gebruik leidt tot gevaren, waarvoor de fabrikant geen aansprakelijkheid aanvaardt en die leiden tot garantie- en aansprakelijkheidsuitsluiting.

2.2 Veiligheidsinstructies

Ter vermijding van ongevallen met persoonlijk letsel en materiële schade dienen alle veiligheidsinstructies in deze handleiding nageleefd te worden. Voor persoonlijk letsel en materiële schade, veroorzaakt door niet correcte service of het niet naleven van de gevareninstructies, wordt geen aansprakelijkheid aanvaard. In zulke gevallen vervalt elke garantieclaim. Voor gevolgschade wordt geen aansprakelijkheid aanvaard.

- Het toestel uitsluitend in technisch rimpelloze toestand gebruiken.
- Het toestel uitsluitend aan een gemakkelijk toegankelijk stopcontact aansluiten.
- Bij gevaar het toestel uit het stopcontact trekken.
- Het toestel uitsluitend in vast geïnstalleerde wandstopcontacten gebruiken.
- Het toestel niet in stopcontactlijsten of met verlengkabels gebruiken.
- Voor de aansluiting van een verbruiker, letten op de technische gegevens, in het bijzonder het maximaal toegelaten schakelvermogen van het relais en de soort van aan te sluiten verbruiker.

- De vermogensgrenzen van het toestel en zijn omgevingsvoorwaarden aanhouden. Een overbelasting kan tot vernieling van het toestel, tot brand of elektrisch ongeval leiden.
- Geen verbruikers (bv. strijkijzers) aansluiten en schakelen, waarvan het onbedoeld en ongecontroleerd inschakelen tot brand of andere schade leiden.
- De kabels van de aangesloten verbruiker (bv. lampen) zodang plaatsen, dat deze niet tot gevaarlijke situaties voor personen en huisdieren (bv. struikelen) leiden.
- Dit toestel is niet geschikt om vrij te schakelen. Er vindt geen galvanische scheiding van het stroomnet plaats.
- Voor wijzigingen aan de aangesloten verbruikers (bv. strijkijzers) de stroomnetstekker uittrekken.
- Met het toestel uitsluitend in droge alsook stofvrije omgeving werken.
- Het toestel niet blootstellen aan invloeden van vochtigheid, trillingen, constante zonne- of andere warmte-instraling, koude of mechanische belastingen.
- Zich ervan verzekeren dat kinderen niet met het product of de verpakking spelen. Eventueel dient toezicht gehouden te worden op kinderen.
-  Nooit meerdere van dit soort toestellen na elkaar insteken.
- Toestellen met elektronische stroomnetonderdelen (bv. TV's of hoogvoltage LED-verlichtingstoestellen) hebben geen ohmse belastingen. U kan inschakelstromen van meer dan 100 A bereiken. Schakelen van zulke verbruikers leidt tot voortijdige slijtage van de actoren.

3 Functie

Met het schakelstopcontact (PS 21001) resp. schakelmeetstopcontact (PSM 21001) kunnen aangesloten verbruikers, zoals bijvoorbeeld elektroverwarming of lampen, in- resp. uitgeschakeld worden.

Met het schakelmeetstopcontact PSM 21001 kan in vergelijking met het schakelstopcontact PS 21001 bijkomend het energieverbruik alsook spanning, stroom en vermogen van de aangesloten toestellen gemeten worden. Via het Alpha IP App kan het energieverbruik van de aangesloten verbruikers aangegeven en hun energiekosten (€/kWh) berekend worden. De communicatie met andere componenten gebeurt via het Homematic IP (HmIP) zendprotocol. De zendoverdracht wordt op een niet exclusieve overdrachtsweg gerealiseerd, waardoor storingen niet kunnen worden uitgesloten. Storingsinvloeden kunnen bv. uitgelokt worden door schakelingen, elektromotoren of defecte elektrische toestellen.



De reikwijdte in gebouwen kan sterk afwijken van deze buiten (openlucht).

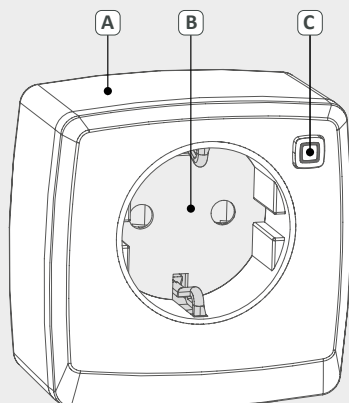

4 Overzicht toestel

- (A) Schakelstopcontact / Schakel-meet-stopcontact
- (B) Insteekplaats voor verbruikers
- (C) Systeemtoets (eigen maken, in- en uitschakelen van de aangesloten verbruikers en LED)

4.1 Technische gegevens

Korte benaming toestel	PS 21001	PSM 21001
Voedingsspanning	230 V 50 Hz	
Stroomopname	16 A max.	
Vermogensopname in rustbedrijf	< 0,2 W	< 0,3 W
Max. Schakelvermogen	3680 W	
Belastingsoort	ohmse belasting	ohmse belasting, $\cos\phi \geq 0,95$
Levensverwachting relais/schakelingen	40000 (16 A ohmse nelasting)	
Meetcategorie	-	CAT II
Relais	Sluiter 1-polig, μ -contact	
Schakelaartype	onafhankelijk gemonteerde schakelaar	
Bedrijfswijze	S1	
Stoothoudspanning	2500 V	
Beschermingsklasse	I	
Beschermingssoort	IP20	
Werkingswijze	Typ 1	
Vervuilinggraad	2	
Omgevingstemperatuur	-10 bis +35 °C	
Afmetingen (B x H x D)	70 x 70 x 39 mm (zonder stroomnetstekker)	
Gewicht	154 g	

Zendfrequentie	868,3 MHz/869,525 MHz
Ontvangercategorie	SRD category 2
Typ. Zendreikwijdte	400 m (in openlucht)
Duty Cycle	< 1 % per u/< 10 % per u
Richtlijnen	2014/53/EU Zendinstallaties 2014/30/EU EMV 2011/65/EU RoHs 1999/5/EG

Enkel PSM 21001

	Meetbereik	Resolutie	Nauwkeurigheid
Vermogen	0 tot 3680 W	0,01 W	1 % \pm 0,03 W*
Stroom	0 tot 16 A	1 mA	1 % \pm 1 mA*
Spanning	200 tot 255 V	0,1 V	0,5 % \pm 0,1 V
Frequentie	40 tot 60 Hz	0,01 Hz	0,1 % \pm 0,01 Hz

* Frequentiebereik: 2 Hz tot 2 kHz



5 Inbedrijfname

OPGELET

Oververhitting!

Oververhitting door niet doelgericht gebruik of door de opdrachtgever foutieve installatie van bv. minderwaardige of defecte stekkers resp. stopcontacten.

- De elektrische installatie ev. door een vakman laten controleren op foutbronnen.
- De toegelaten omgevingsvoorwaarden naleven en aanhouden.
- Het toestel niet afdekken.

5.1 Eigen maken met Alpha IP Access Point

Voor functionaliteit van de PS 21001 resp. PSM 21001 dient de integratie in het Alpha IP systeem via het Access Point (HAP 21001) te gebeuren. Daarvoor wordt het respectievelijke toestel als volgt eigen gemaakt.

⇒ Het Alpha IP Access Point is via de Alpha IP App afgesteld.

1. De Alpha IP App op de smartphone openen.
2. Het menupunt Toestel eigen maken selecteren.
3. Het toestel in een vast geïnstalleerd wandstopcontact steken. De eigen maken-modus wordt automatisch gedurende 3 minuten geactiveerd. Het toestel verschijnt automatisch in de Alpha IP App.

De eigen maken-modus is manueel via de systeemtoets (zie „Overzicht toestel“ pagina 55) gedurende 3 min. activeerbaar.

4. Ter bevestiging van het eigen maken-proces de laatste vier cijfers van het toestelnummer (SGTIN) in de App invoeren of de ingesloten QR-code scannen. Het toestelnummer bevindt zich op de achterzijde.

Na succesvol eigen maken-proces licht de LED groen op. Licht de LED rood op, het proces herhalen.

5. De aanwijzingen in de Alpha IP App volgen.



5.2 Repeater-functie (Standalone)

Het schakelstopcontact PS 21001 kan voor de Standalone-oplossing van het Alpha IP Basisstation (FAL) als algemene Repeater gebruikt worden. De integratie als Repeater in het systeem wordt als volgt uitgevoerd:

1. Het toestel in een vast geïnstalleerd wandstopcontact steken. De eigen maken-modus wordt automatisch gedurende 3 minuten geactiveerd.
 2. De systeemtoets aan het Alpha IP Basisstation indrukken, tot de systeem-LED knippert (zie „Overzicht toestel“ pagina 55).
 3. De systeemtoets van het schakelstopcontact/ schakel-meetstopcontact indrukken, tot de systeem-LED knippert.
- ✓ De Repeaterfunctie is actief. De eigen maken-modus wordt ingeschakeld. De LED van beide toestellen licht groen op.



6 Bediening

OPGELET

Oververhitting!

Oververhitting door niet doelgericht gebruik of door de opdrachtgever foutieve installatie van bv. minderwaardige of defecte stekkers resp. stopcontacten.

- De elektrische installatie ev. door een vakman laten controleren op foutbronnen.
- De toegelaten omgevingsvoorwaarden naleven en aanhouden.
- Het toestel niet afdekken.

Na het eigen maken en insteken in een stopcontact staan eenvoudige bedieningsfuncties ter beschikking. Verdere functies biedt het Alpha IP App. Het indrukken van de systeemtoets schakelt aangesloten verbruikers in resp. uit. Ingeschakelde verbruikers worden door een groen continue oplichten van de systeemtoets gesignaleerd, bij uitgeschakelde verbruikers is de systeemtoets uit.



Zou een oververhitting optreden, verzekert de geïntegreerde temperatuurbewaking een afschakeling. Deze beschermt voor oververhitting en waarborgt een veilige werking. Zodra de temperatuur opnieuw een niet kritische waarde bereikt heeft, kan het toestel opnieuw ingeschakeld worden.

7 Gedrag na het terugkeren van de netspanning

Na terugkeren van de netspanning (bv. na een stroomuitval) voert het toestel een herstart en een zelftest uit. Dit proces heeft ca. 2 seconden nodig. Tegelijkertijd knippert de LED oranje en groen. Indien een defect wordt vastgesteld, wordt dit door knipperen van de LED voorgesteld (zie „Aanduidingen“ pagina 61). Bij een defect herhaalt het proces zich en neemt het toestel zijn eigenlijke functie pas op, wanneer dit verholpen is. Indien de test verdergaat zonder defect resp. nadat het defect verholpen is, zendt het toestel een statusinformatie uit.

8 Aanduidingen

8.1 Statusaanduidingen

Aanduiding	Betekenis	Betekenis
Langdurig, groen oplichten	Proces bevestigd	Bevestiging uitgevoerde instelling/overdracht.
1x oranje, 1x groen oplichten (na insteken in een stopcontact)	Testaanduiding	Wachten tot het toestel klaar is.
Kortstondig, oranje knipperen	Zendoverdracht	Wachten tot de overdracht beëindigd is.
Kortstondig, oranje knipperen (elke 10 sec.)	Eigen maken-modus actief	De laatste vier cijfers van het serienummer van het toestel invoeren.
Langdurig/kortstondig, oranje knipperen (afwisselend)	Actualisering van de toestelsoftware	Wachten, tot de update beëindigd is.

8.2 Foutaanduidingen

Anzeige	Bedeutung	Lösung
Langdurig, rood oplichten	Overdrachtfout, zendlimiet bereikt (Duty Cycle)	<ul style="list-style-type: none"> Het commando opnieuw zenden, bij Duty Cycle-overschrijding na uiterlijk één uur. Toestel op een defect controleren, bv. mechanische blokkering. Zendstoringen verhelpen.

Anzeige	Bedeutung	Lösung
6x langdurig, rood knipperen	Toestel defect	<ul style="list-style-type: none"> • Letten op de aanduiding in de App. • Het toestel door een gespecialiseerde handelaar laten controleren. • Het toestel vervangen.

9 Reinigen



WAARSCHUWING

Persoonlijke letsels door elektrische slag!

Steekt het toestel gedurende de reiniging met een bevochtigd doek in een stopcontact bestaat het gevaar voor een elektrische slag.

- Het toestel uit het wandstopcontact verwijderen.
- Erop letten, dat geen vocht in het binnenste van het toestel komt.
- Voor het insteken in het wandstopcontact, wachten tot het toestel volledig gedroogd is.

Het toestel met een zacht, zuiver, droog en pluisvrij doek reinigen. Voor de verwijdering van sterkere vervuilingen kan het doek lichtjes met lauwwarm water bevochtigd worden. Voor de reiniging een oplosmiddelvrij reinigingsmiddel gebruiken.

10 Werkinstellingen opmaken

Door opmaken van de werkinstellingen gaan alle voorgenoemde instellingen verloren.

1. Het toestel uit het wandstopcontact verwijderen.
 2. Het toestel in een vast geïnstalleerd wandstopcontact steken. Gelijktijdig de systeemtoets (zie „Overzicht toestel“ pagina 55) gedurende 4 seconden ingedrukt houden, tot de LED snel oranje knippert.
 3. De systeemtoets loslaten.
 4. De systeemtoets nogmaals 4 seconden indrukken, tot de LED groen oplicht.
 5. De systeemtoets opnieuw loslaten.
- ✓ Het toestel voert een herstart uit.
 - ✓ De werkinstellingen zijn opnieuw opgemaakt.

11 Buitenbedrijfname

1. De gebruiker (bv. lamp) uit het toestel trekken.
2. Het toestel uit het wandstopcontact trekken.
3. Het toestel op correcte wijze als afval verwerken.

12 Als afval verwerken

Het toestel niet met het huishoudelijk afval verwerken!

Elektronische toestellen dienen overeenkomstig de richtlijn over elektrische en elektronische oude toestellen via de plaatselijke inzamelplaatsen voor elektronische oude toestellen als afval verwerkt te worden.



Dit handboek is auteursrechtelijk beschermd. Alle rechten voorbehouden. Het mag noch volledig noch gedeeltelijk gekopieerd, gereproduceerd, ingekort of onder eender welke andere vorm doorgegeven worden, zowel mechanisch als elektronisch, zonder voorafgaand akkoord van de fabrikant. © 2016

Alpha IP

PS 21001, PSM 21001

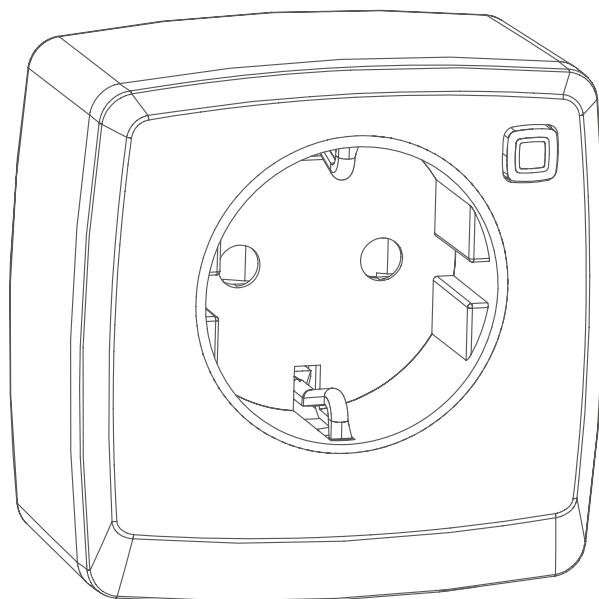

Istruzioni per l'uso

DEU ENG FRA NDL **ITA** ESP DAN/NOR
FIN SWE POL RUS

Contenuto

1	Informazioni sulle presenti istruzioni.....	67
1.1	Validità, conservazione e consegna ad altri delle istruzioni	67
1.2	Simboli	67
2	Sicurezza	68
2.1	Uso inteso	68
2.2	Avvertenze sulla sicurezza	68
3	Funzionamento	70
4	Panoramica dell'apparecchio.....	71
4.1	Caratteristiche tecniche	71
5	Messa in servizio	73
5.1	Apprendimento con l'Alpha IP Access Point	73
5.2	Funzione ripetitore (standalone)	74
6	Utilizzo	75
7	Comportamento dopo il ritorno della t ensione di rete	76
8	Visualizzazione.....	77
8.1	Indicazioni di stato	77
8.2	Indicazioni di errore	77
9	Pulizia	78
10	Ripristinare le impostazioni di fabbrica	79
11	Messa fuori servizio	80
12	Smaltimento.....	80

1 Informazioni sulle presenti istruzioni

1.1 Validità, conservazione e consegna ad altri delle istruzioni

Le presenti istruzioni si riferiscono ai seguenti apparecchi:

- Presa di corrente con interruttore PS 21001
- Presa di corrente con interruttore e contatore PSM 21001

Le istruzioni contengono informazioni necessarie per la messa in servizio e l'utilizzo dell'apparecchio. Prima di utilizzare l'apparecchio è necessario aver letto in maniera accurata e completa le presenti istruzioni. Le istruzioni devono essere conservate e consegnate all'utilizzatore successivo.



Le presenti istruzioni nonché ulteriori informazioni di sistema relative all'apparecchio Alpha IP sono sempre disponibili nella versione di volta in volta aggiornata sul sito www.alphaip.de.



Devono essere osservati le informazioni di sistema, le funzioni e i passaggi di lavoro descritti per l'apparecchio Alpha IP Access Point (HAP 2001).

1.2 Simboli

Nel manuale d'istruzioni vengono utilizzati i seguenti simboli.



Simbolo di pericolo:
Segnala un pericolo che può comportare lesioni per le persone



Informazione importante: segnala un'informazione importante o utile



Requisito



Risultato di un intervento



Elenco senza una sequenza fissa



Elenco con una sequenza fissa

2 Sicurezza

2.1 Uso inteso

La presa di corrente con interruttore PS 21001 e la presa di corrente con interruttore e contatore PSM sono componenti di sistema del sistema Alpha IP; esse servono:

- per l'installazione in ambienti assimilabili a quelli domestici;
- per l'azionamento di utenze elettriche (PS 21001 e PSM 21001);
- per il rilevamento di dati di misurazione (solo PSM 21001);
- per la regolazione della temperatura effettiva attraverso il comando di un radiatore elettrico; e
- per il collegamento senza fili di ulteriori componenti Alpha IP.

Qualsiasi altro utilizzo, modifica o trasformazione è espressamente vietato. Un utilizzo non appropriato può provocare pericoli per i quali il costruttore non è responsabile, con una conseguente esclusione della garanzia e della responsabilità.

2.2 Avvertenze sulla sicurezza

Per evitare incidenti con danni a cose o persone, devono essere rispettate tutte le indicazioni di sicurezza riportate nelle presenti istruzioni. Il costruttore declina ogni responsabilità per danni a cose o persone causati da un uso non conforme o dalla mancata osservanza delle avvertenze sui pericoli. In tali casi vengono meno tutti i presupposti per il diritto alla garanzia. Si declina altresì ogni responsabilità per i danni conseguenti.

- L'apparecchio deve essere utilizzato solo se in condizioni tecnicamente perfette.
- Per collegare l'apparecchio utilizzare solo prese di corrente facilmente raggiungibili.
- In caso di pericolo, estrarre l'apparecchio dalla presa di corrente.
- Utilizzare per l'apparecchio soltanto prese di corrente a parete fisse.
- Non utilizzare l'apparecchio con prese multiple o prolunghe.
- Prima di collegare un'utenza verificarne le caratteristiche tecniche, in particolare la potenza di commutazione massima consentita del relè e il tipo di utenza da collegare.

- Rispettare i limiti di potenza e le condizioni ambientali dell'apparecchio. Un sovraccarico può provocare la distruzione dell'apparecchio, un incendio o un incidente elettrico.
- Non collegare né azionare utenze (p. es. ferri da stiro) la cui accensione involontaria o automatica possa provocare incendi o altri danni.
- Sistemare i cavi delle utenze collegate (p. es. lampade) in maniera tale che queste non diventino fonte di pericolo (ad es. inciampamento) per le persone o gli animali domestici.
- Questo apparecchio non è adatto per lo scaricamento della tensione. Non ha luogo alcuna separazione galvanica dalla rete.
- Per apportare modifiche alle utenze collegate, estrarre la spina generale.
- Utilizzare l'apparecchio solo se asciutto e privo di polvere.
- Non esporre l'apparecchio a umidità, vibrazioni, alla costante irradiazione solare o ad altre fonti di calore, al freddo o a sollecitazioni meccaniche.
- Assicurarsi che nessun bambino giochi con il prodotto o l'imballaggio. Ove necessario, sorvegliare i bambini.
-  Non collegare mai più apparecchi di questo tipo in serie.
- Gli apparecchi con alimentatori elettronici (p. es. televisori o lampade a LED ad alto voltaggio) non costituiscono carichi ohmici. Essi possono generare correnti di accensione di oltre 100 A. L'inserimento di utenze di queste genere provoca un'usura prematura dell'attuatore.

3 Funzionamento

Con la presa di corrente con interruttore (PS 21001) ovvero la presa di corrente con interruttore e contatore (PSM 21001) è possibile attivare e disattivare le utenze collegate, come ad esempio riscaldamenti elettrici o lampade.

In aggiunta alla funzionalità della presa di corrente con interruttore PS 21001, con la presa di corrente con interruttore e contatore PSM 21001 è possibile anche misurare il consumo energetico nonché la tensione, la corrente e la potenza degli apparecchi collegati. Tramite l'app Alpha IP vi è poi la possibilità di visualizzare il consumo energetico delle utenze collegate, nonché di calcolarne il costo (€/kWh).

La comunicazione con altri componenti avviene tramite il protocollo radio Homematic (HMIP). La trasmissione via radio viene effettuata tramite una via di trasmissione non esclusiva; pertanto non è possibile escludere la presenza di disturbi. Interferenze possono essere causate, ad esempio, da processi di commutazione, motori elettrici o apparecchi elettronici difettosi.



La portata all'interno degli edifici può variare notevolmente rispetto a quella in spazi esterni (ovvero all'aperto).

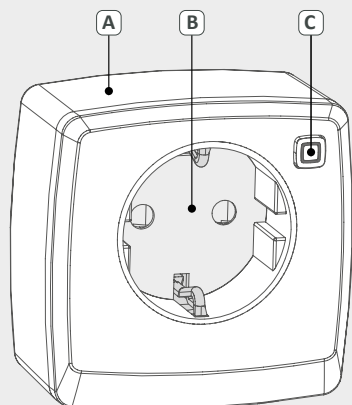

4 Panoramica dell'apparecchio

- (A) Presa di corrente con interruttore / presa di corrente con interruttore e contatore
- (B) Connettore per utenza
- (C) Tasto di sistema (apprendimento, inserimento e disinserimento delle utenze e LED collegati)

4.1 Caratteristiche tecniche

Denominazione breve dell'apparecchio	PS 21001	PSM 21001
Tensione di alimentazione	230 V 50 Hz	
Corrente assorbita	16 A max.	
Potenza assorbita a riposo	< 0,2 W	< 0,3 W
Max. Potenza di apertura	3680 W	
Tipo di carico	Carico ohmico	Carico ohmico, $\cos\phi \geq 0,95$
Vita in servizio prevista relè / cicli di commutazione	40000 (carico ohmico 16 A)	
Categoria di misurazione	-	CAT II
Relè	Contatto di chiusura a 1 polo, contatto μ	
Tipo di commutazione	A seconda dell'interruttore montato	
Modalità di funzionamento	S1	
Tensione impulsiva massima	2500 V	
Classe di protezione	I	
Tipo di protezione	IP20	
Modo di funzionamento	Tipo 1	
Grado di impurità	2	

Temperatura ambientale	Da -10 a +35 °C
Dimensioni (W x H x D)	70 x 70 x 39 mm (senza spina generale)
Peso	154 g
Frequenza radio	868,3 MHz/869,525 MHz
Categoria ricevitore	SRD category 2
Portata normale	400 m (all'aperto)
Duty Cycle	< 1% per h / < 10% per h
Direttive	2014/53/UE Impianti radio 2014/30/UE CEM 2011/65/EU RoHs 1999/5/CE

Solo PSM 21001

	Campo di misurazione	Risoluzione	Precisione
Potenza	Da 0 a 3680 W	0,01 W	1 % ±0,03 W*
Corrente	Da 0 a 16 A	1 mA	1 % ±1 mA*
Tensione	Da 200 a 255 V	0,1 V	0,5 % ±0,1 V*
Frequenza	Da 40 a 60 Hz	0,01 Hz	0,1 % ±0,01 Hz*

* Gamma di frequenze: da 2 Hz a 2 kHz



5 Messa in servizio

ATTENZIONE

Surriscaldamento!

Surriscaldamento dovuto a un utilizzo inappropriato o a un'installazione errata da parte del committente, con - ad es. - spine o prese difettose o di qualità inadeguata.

- Ove necessario, richiedere la verifica dell'installazione elettrica da parte di un tecnico per identificare l'origine del problema.
- Osservare e rispettare le condizioni ambientali consentite.
- Non coprire l'apparecchio.

5.1 Apprendimento con l'Alpha IP Access Point

Prima che gli apparecchi PS 21001 e PSM 21001 siano pronti per il funzionamento, è necessario effettuare l'integrazione nel sistema Alpha IP tramite l'Access Point (HAP 21001). A tal fine, l'apprendimento del relativo apparecchio avviene come segue.

⇒ L'Alpha IP Access Point viene impostato tramite l'app Alpha IP.

1. Aprire l'app Alpha IP sullo smartphone.
2. Selezionare la voce di menu Apprendimento dell'apparecchio.
3. Inserire l'apparecchio in una presa di corrente a parete fissa. Il modo di apprendimento viene automaticamente attivato per 3 minuti. L'apparecchio appare automaticamente nell'app Alpha IP.



La modalità di apprendimento può essere attivata manualmente per 3 min. tramite il tasto di sistema (cfr. „Panoramica dell'apparecchio“ pagina 71).

4. Per la conferma del processo di apprendimento inserire nell'app le ultime quattro cifre del numero dell'apparecchio (SGTIN) o scansionare il codice QR fornito. Il numero dell'apparecchio si trova sul tergo.



Una volta eseguita con successo la procedura di apprendimento, il LED si accende in verde. Se il LED si accende in rosso, ripetere la procedura.

5. Seguire le istruzioni sull'app Alpha IP.

5.2 Funzione ripetitore (standalone)

La presa di corrente con interruttore PS 21001 può essere utilizzata come ripetitore generale per la configurazione standalone della stazione di base Alpha IP (FAL). L'integrazione nel sistema come ripetitore avviene come segue:

1. Inserire l'apparecchio in una presa di corrente a parete fissa. Il modo di apprendimento viene automaticamente attivato per 3 minuti.
 2. Premere il tasto di sistema sulla stazione di base Alpha IP finché il LED di sistema lampeggia (cfr. „Panoramica dell'apparecchio“ pagina 71).
 3. Premere il tasto di sistema della presa di corrente con interruttore / presa di corrente con interruttore e contatore finché il LED di sistema lampeggia.
- ✓ La funzione ripetitore è attiva. Si inserisce la modalità di apprendimento. Il LED dei due apparecchi si accende in verde.



6 Utilizzo

ATTENZIONE

Surriscaldamento!

Surriscaldamento dovuto a un utilizzo inappropriato o a un'installazione errata da parte del committente, con - ad es. - spine o prese difettose o di qualità inadeguata.

- Ove necessario, richiedere la verifica dell'installazione elettrica da parte di un tecnico per identificare l'origine del problema.
- Osservare e rispettare le condizioni ambientali consentite.
- Non coprire l'apparecchio.

Dopo l'apprendimento e inserimento in una presa di corrente, sono disponibili alcune semplici funzioni. Per le altre funzioni è disponibile l'app Alpha IP.

Azionando il tasto di sistema vengono inserite ovvero disinserite le utenze collegate. Le utenze inserite sono segnalate da un'accensione fissa in verde del tasto di sistema, mentre per le utenze disinserite il tasto di sistema è spento.



In caso di surriscaldamento, il monitoraggio integrato della temperatura assicura il disinserimento dell'apparecchio. Ciò protegge dal surriscaldamento e garantisce un utilizzo sicuro. Non appena la temperatura raggiunge nuovamente un valore non critico, l'apparecchio può nuovamente essere inserito.

7 Comportamento dopo il ritorno della tensione di rete

Dopo un'interruzione di corrente (ad es. in caso di black out), al suo ritorno l'apparecchio si riavvia ed esegue un autotest. Questo processo richiede ca. 2 secondi, durante i quali il LED lampeggia in arancione e verde. Se viene rilevato un errore, ciò viene segnalato attraverso un lampeggiamento del LED (cfr. „Visualizzazione“ pagina 77). In caso di errore la procedura viene ripetuta e l'apparecchio riprende il suo funzionamento solo dopo la relativa eliminazione. Se il test si svolge senza errori, l'apparecchio invia un'informazione di stato; lo stesso avviene dopo l'eliminazione di eventuali errori.

8 Visualizzazione

8.1 Indicazioni di stato

Simbolo visualizzato	Significato	Significato
Accensione lunga in verde	Procedura confermata	Conferma dell'avvenuta impostazione/trasmisione.
1x accensione in arancione, 1x in verde (dopo l'inserimento in una presa di corrente)	Indicazione di prova	Attendere finché l'apparecchio è pronto.
Breve lampeggiamento in arancione	Trasmissione radio	Attendere fino al termine della trasmissione
Breve lampeggiamento in arancione (ogni 10 s)	Modo di apprendimento attivo	Inserire le ultime quattro cifre del numero di serie dell'apparecchio.
Lampeggiamento lungo/breve (in maniera alternata) in arancione	Aggiornamento del software dell'apparecchio	Attendere fino al termine dell'aggiornamento.

8.2 Indicazioni di errore

Simbolo visualizzato	Significato	Soluzione
Accensione lunga in rosso	Errore di trasmissione, limite di invio raggiunto (Duty Cycle)	<ul style="list-style-type: none"> • Inviare nuovamente il comando, entro al massimo un'ora in caso di superamento del Duty Cycle. • Verificare la presenza di difetti nell'apparecchio, ad es. blocchi meccanici. • Eliminare i disturbi radio.

Simbolo visualizzato	Significato	Soluzione
6x lampeggiamenti lunghi in rosso	Apparecchio difettoso	<ul style="list-style-type: none"> • Attenersi a quanto indicato sull'app. • Far controllare l'apparecchio da un rivenditore specializzato. • Sostituire l'apparecchio.



9 Pulizia

AVVERTIMENTO

Danni a persone dovuti a scosse elettriche!

Se durante la pulizia con un panno umido l'apparecchio è collegato a una presa di corrente, sussiste il pericolo di scosse elettriche.

- chio dalla presa di corrente a parete.
- Prestare attenzione che non penetri umidità all'interno dell'apparecchio.
- Prima dell'inserimento nella presa di corrente a parete, attendere che l'apparecchio sia completamente asciutto.

Pulire l'apparecchio con un panno morbido, pulito, asciutto e non sfilacciato. Per la rimozione di sporco ostinato, è possibile bagnare leggermente il panno con acqua tiepida. Per la pulizia utilizzare un detergente privo di solventi.

10 Ripristinare le impostazioni di fabbrica

Ripristinando le impostazioni di fabbrica, tutte le regolazioni eseguite vanno perse.

1. Estrarre l'apparecchio dalla presa di corrente a parete.
 2. Inserire l'apparecchio in una presa di corrente a parete fissa. Contemporaneamente tenere premuto il tasto di sistema (cfr. „Panoramica dell'apparecchio“ pagina 71) per 4 secondi, fino a che il LED lampeggia velocemente in arancione.
 3. Rilasciare il tasto di sistema.
 4. Premere nuovamente il tasto di sistema per 4 secondi, fino a che il LED si accende in verde.
 5. Rilasciare nuovamente il tasto di sistema.
- ✓ L'apparecchio si riavvia.
 - ✓ Le impostazioni di fabbrica sono state ripristinate.

11 Messa fuori servizio

1. Estrarre l'utenza (p. es. lampada) dall'apparecchio.
2. Estrarre l'apparecchio dalla presa di corrente a parete.
3. Smaltire l'apparecchio secondo le disposizioni locali.

12 Smaltimento



Non smaltire l'apparecchio con i rifiuti domestici!

Gli apparecchi elettronici devono essere smaltiti in conformità con la Direttiva sui rifiuti di apparecchiature elettriche ed elettroniche tramite gli appositi punti di raccolta locali.



Il presente manuale è protetto dalla legge sul diritto d'autore. Tutti i diritti riservati. Esso non può essere fotocopiato, riprodotto, accorciato o trasmesso in qualsiasi modo, nemmeno in parte, né meccanicamente né elettronicamente, senza il preventivo consenso del produttore.

© 2016

Alpha IP

PS 21001, PSM 21001

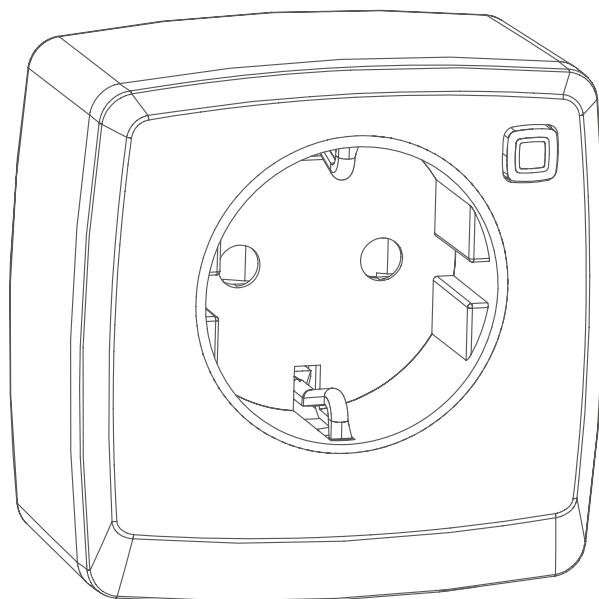

Manual de usuario

DEU ENG FRA NDL ITA **ESP** DAN/NOR
FIN SWE POL RUS

Contenido

1	Acerca de este manual	83
1.1	Vigencia, conservación y transferencia del manual	83
1.2	Símbolos	83
2	Seguridad.....	84
2.1	Uso conforme a lo previsto	84
2.2	Indicaciones de seguridad	84
3	Función	86
4	Vista general del dispositivo.....	87
4.1	Datos técnicos	87
5	Puesta en marcha.....	89
5.1	Programación con Alpha IP Access Point	89
5.2	Funcionamiento como repetidor (modo independiente)	90
6	Manejo.....	91
7	Comportamiento tras regresar la tensión de alimentación	92
8	Indicaciones	93
8.1	Indicaciones de estado	93
8.2	Indicaciones de error	93
9	Limpieza.....	94
10	Restablecer los ajustes de fábrica	95
11	Puesta fuera de servicio	96
12	Eliminación.....	96

1 Acerca de este manual

1.1 Vigencia, conservación y transferencia del manual

Este manual es válido para los siguientes dispositivos:

- Enchufe con interruptor PS 21001
- Enchufe inteligente PSM 21001

El manual contiene información necesaria para la puesta en marcha y el manejo del dispositivo. Lea este manual completamente y con detenimiento antes de trabajar con el dispositivo. Conserve el manual y entréguelo al siguiente usuario.



Este manual, así como la información adicional del sistema Alpha IP están siempre disponibles en su versión actualizada en www.alphaip.de.



Deben tenerse en cuenta, tanto la información del sistema, como las funciones y las indicaciones de funcionamiento del manual del Alpha IP Access Point (HAP 2001).

1.2 Símbolos

En este manual se utilizan los siguientes símbolos:



Señales de peligro:

Avisa de un peligro con posibles lesiones personales



Nota:

Hace referencia a una información importante o útil



Requisitos



Resultado que se obtiene de una acción



Lista no ordenada



Instrucciones ordenadas

2 Seguridad

2.1 Uso conforme a lo previsto

El enchufe con interruptor PS 21001, así como el enchufe inteligente PSM son componentes del sistema Alpha IP que se utilizan para

- la instalación en entornos de uso residencial,
- la conmutación de consumidores eléctricos (PS 21001 y PSM 21001),
- el registro de datos de medición (solo PSM 21001),
- la regulación de la temperatura real mediante el control de un radiador eléctrico y
- la conexión inalámbrica de componentes Alpha IP adicionales.

Cualquier otra utilización, alteraciones o modificaciones están expresamente prohibidas. El uso no conforme a lo previsto provoca peligros de los que el fabricante no se hace responsable y causa la anulación de la garantía, así como la exoneración de la responsabilidad.

2.2 Indicaciones de seguridad

Es necesario observar todas las indicaciones de seguridad de este manual con el fin de evitar accidentes con daños personales o materiales. No se asumirá ninguna responsabilidad sobre daños personales o materiales debidos a un uso indebido o a la no observancia de las indicaciones de peligro. En tales casos se anula cualquier derecho a garantía. No se asumirá ninguna responsabilidad sobre daños derivados.

- Usar el dispositivo exclusivamente en perfecto estado técnico.
- Conectar el dispositivo únicamente a una toma de corriente de fácil acceso.
- En caso de peligro, extraer el dispositivo de la toma de corriente.
- Utilizar el dispositivo únicamente en tomas de corriente de pared fijas.
- No utilizar el dispositivo en regletas de enchufes o con cables alargadores.
- Antes de conectar un consumidor, prestar atención a los datos técnicos y, en especial, a la capacidad de conmutación máxima admisi-

ble del relé y al tipo de consumidor que se va a conectar.

- Respetar los límites de rendimiento del dispositivo y las condiciones ambientales. Una sobrecarga puede provocar la destrucción del dispositivo, un incendio o un accidente eléctrico.
- No conectar ni conmutar ningún consumidor (p. ej., una plancha) cuya conexión involuntaria y sin supervisión pueda provocar incendios u otros daños.
- Colocar los cables de los consumidores conectados (p. ej., lámparas) de manera que no supongan ningún riesgo para las personas y los animales domésticos (p. ej., tropiezos).
- Este dispositivo no es adecuado para la desconexión. No se produce aislamiento galvánico de la red eléctrica.
- Desconectar el enchufe de alimentación antes de efectuar modificaciones en un consumidor conectado.
- Utilizar el dispositivo únicamente en ambientes secos y libres de polvo.
- No exponer el dispositivo a la influencia de la humedad, vibraciones, constante luz solar u otras fuentes de calor, frío o estrés mecánico.
- Debe asegurarse de que los niños no jueguen con el producto o el embalaje. En caso necesario, supervisar a los niños.
-  Nunca conectar más de un dispositivo de este tipo uno detrás de otro.
- Los aparatos con fuentes de alimentación electrónica (p. ej., televisores o lámparas LED de alto voltaje) no generan cargas óhmicas. Estos pueden provocar corrientes de arranque de más de 100 A. La conmutación de este tipo de consumidores conlleva un desgaste prematuro del actuador.

3 Función

Con el enchufe con interruptor (PS 21001) o el enchufe inteligente (PSM 21001) es posible activar o desactivar consumidores conectados como, por ejemplo, calefacciones eléctricas o lámparas.

Con el enchufe inteligente PSM 21001, comparado con el enchufe con interruptor PS 21001, además es posible medir el consumo de energía, así como la tensión, corriente y potencia de los dispositivos conectados. A través de la aplicación Alpha IP es posible visualizar el consumo de energía de los consumidores conectados y determinar su coste energético (€/kWh).

La comunicación con otros componentes tiene lugar a través del protocolo de radiofrecuencias Homematic (HmIP). La transmisión por radio se realiza por una vía de transmisión no exclusiva, por lo que no es posible descartar interferencias. Las interferencias pueden ser debidas, p. ej., a operaciones de conmutación, motores eléctricos o aparatos eléctricos defectuosos.



El alcance en el interior de los edificios puede diferir en gran medida del alcance en el exterior (campo abierto).

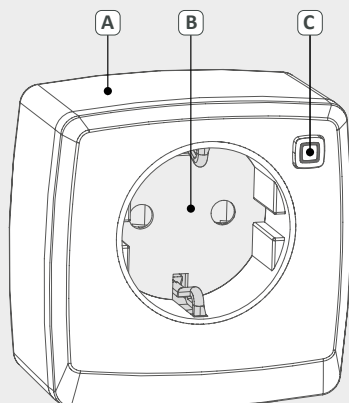

4 Vista general del dispositivo

- (A) Enchufe con interruptor / enchufe inteligente
- (B) Ranura de conexión para consumidores
- (C) Tecla del sistema (programación, conexión y desconexión de los consumidores y LED conectados)

4.1 Datos técnicos

Nombre del dispositivo	PS 21001	PSM 21001
Tensión de alimentación	230 V 50 Hz	
Consumo de corriente	16 A máx.	
Consumo energético en modo de reposo	< 0,2 W	< 0,3 W
Máx. Potencia de conmutación	3680 W	
Tipo de carga	Carga resistiva	Carga resistiva, $\cos\phi \geq 0,95$
Esperanza de vida del relé/ciclos de conmutación	40000 (16 A carga resistiva)	
Categoría de medición	-	CAT II
Relé	Contacto de cierre de 1 polo, contacto μ	
Tipo de interruptor	Interruptor montado de forma independiente	
Modo de funcionamiento	S1	
Tensión de impulso soportada	2500 V	
Clase de protección	I	
Tipo de protección	IP20	
Modo de operación	Tipo 1	
Grado de contaminación	2	
Temperatura ambiente	-10 hasta +35 °C	

Dimensiones (An x Al x Pr)	70 x 70 x 39 mm (sin enchufe de alimentación)
Peso	154 g
Frecuencia de radio	868,3 MHz / 869,525 MHz
Categoría del receptor	SRD category 2
Tipo de alcance de radio	400 m (a campo abierto)
Duty Cycle	< 1 % por h / < 10 % por h
Directivas	2014/53/EU Equipos radioeléctricos 2014/30/EU EMV 2011/65/EU RoHs 1999/5/CE

Solo PSM 21001

	Rango de medición	Resolución	Precisión
Potencia	0 hasta 3680 W	0,01 W	1 % \pm 0,03 W*
Corriente	0 hasta 16 A	1 mA	1 % \pm 1 mA*
Tensión	200 hasta 255 V	0,1 V	0,5 % \pm 0,1 V
Frecuencia	40 hasta 60 Hz	0,01 Hz	0,1 % \pm 0,01 Hz

* Rango de frecuencias: 2 Hz hasta 2 kHz



5 Puesta en marcha

ATENCIÓN

¡Sobrecalentamiento!

Un uso inadecuado o una instalación defectuosa en el lugar, p. ej., de enchufes o tomas de corriente de mala calidad o defectuosas puede provocar el sobrecalentamiento.

- En caso necesario, hacer revisar la instalación eléctrica por un técnico especialista en busca de posibles fuentes de fallo.
- Tener en cuenta y respetar las condiciones ambientales admisibles.
- No cubrir el dispositivo.

5.1 Programación con Alpha IP Access Point

Es necesario realizar la integración en el sistema Alpha IP a través del Access Point (HAP 21001) para que el PS 21001 o el PSM 21001 funcionen correctamente. Para ello, el dispositivo correspondiente se programa de la siguiente manera.

- ⇒ El Alpha IP Access Point está configurado en la aplicación Alpha IP.
1. Iniciar la aplicación Alpha IP en el smartphone.
 2. Seleccionar el punto del menú Programar dispositivo.
 3. Conectar el dispositivo en una toma de corriente de pared fija. El modo de programación se activa automáticamente durante 3 minutos. El dispositivo aparece automáticamente en la aplicación Alpha IP.



Es posible activar el modo de programación manualmente durante 3 minutos mediante la tecla del sistema (véase „Vista general del dispositivo“ página 87).

4. Para confirmar el proceso de programación, introducir los últimos cuatro dígitos del número de serie del dispositivo (SGTIN) en la aplicación o escanear el código QR adjunto. El número de serie del dispositivo se encuentra en la parte posterior del mismo.



Una vez completado con éxito el proceso de programación, el LED se ilumina en verde. Si el LED se ilumina en rojo, repetir el proceso.

5. Seguir las instrucciones de la aplicación Alpha IP.

5.2 Funcionamiento como repetidor (modo independiente)

El enchufe con interruptor PS 21001 puede ser utilizado como solución independiente para la estación base Alpha IP (FAL) como un repetidor general. La integración en el sistema como un repetidor se efectúa de la siguiente manera:

1. Conectar el dispositivo en una toma de corriente de pared fija. El modo de programación se activa automáticamente durante 3 minutos.
 2. Pulsar la tecla del sistema en la estación base Alpha IP hasta que parpadee el LED del sistema (véase „Vista general del dispositivo“ página 87).
 3. Pulsar la tecla del sistema del enchufe con interruptor o del enchufe inteligente hasta que parpadee el LED del sistema.
- ✓ La función de repetidor está activa. Se realiza el modo de programación. Los LED de ambos dispositivos se iluminan en verde.



6 Manejo

ATENCIÓN

¡Sobrecalentamiento!

Un uso inadecuado o una instalación defectuosa en el lugar, p. ej., de enchufes o tomas de corriente de mala calidad o defectuosas puede provocar el sobrecalentamiento.

- En caso necesario, hacer revisar la instalación eléctrica por un técnico especialista en busca de posibles fuentes de fallo.
- Tener en cuenta y respetar las condiciones ambientales admisibles.
- No cubrir el dispositivo.

Después de la programación y conexión en una toma de corriente están disponibles sencillas funciones de manejo. La aplicación Alpha IP ofrece funciones adicionales.

Al pulsar la tecla del sistema se activan o desactivan los consumidores conectados. Los consumidores activados se señalizan mediante la iluminación permanente en verde de la tecla del sistema, cuando el consumidor esté desactivado la tecla del sistema está apagada.



En caso de producirse un sobrecalentamiento, el control de temperatura integrado asegura la desconexión del dispositivo. Esto evita el sobrecalentamiento y garantiza un funcionamiento seguro. Una vez que la temperatura ha regresado a un valor no crítico el dispositivo puede volver a conectarse.

7 Comportamiento tras regresar la tensión de alimentación

Tras regresar la tensión de alimentación (p. ej., después de un corte de corriente) el dispositivo se reinicia y efectúa un autodiagnóstico. Este proceso dura aprox. 2 segundos. Mientras tanto, el LED parpadea en naranja y verde. En caso de detectar un error esto se señala mediante el parpadeo del LED (véase „Indicaciones” página 93). Si se produce un error, el proceso se repite y el dispositivo no vuelve a comenzar con su funcionamiento normal hasta que el error haya sido subsanado. Si el diagnóstico no genera errores o el error ha sido subsanado, el dispositivo transmite una información de estado.

8 Indicaciones

8.1 Indicaciones de estado

Indicación	Significado	Significado
Iluminación verde larga	Proceso confirmado	Confirmación de la configuración/transmisión efectuada.
1x iluminación naranja, 1x iluminación verde (tras la conexión a una toma de corriente)	Indicación de prueba	Esperar hasta que el dispositivo está listo.
Breve parpadeo naranja	Radiotransmisión	Esperar hasta que la transmisión se haya completado.
Breve parpadeo naranja (cada 10 s)	El modo de programación está activo	Introducir los últimos cuatro dígitos del número de serie del dispositivo.
Largo/breve parpadeo naranja (alternativamente)	Actualización del software del dispositivo	Esperar hasta que la actualización se haya completado.

8.2 Indicaciones de error

Indicación	Significado	Solución
Larga iluminación roja	Error de transmisión, límite de transmisión alcanzado (Duty Cycle)	<ul style="list-style-type: none"> • Transmitir la orden de nuevo, en caso de exceder el Duty Cycle, después de no más de una hora. • Comprobar si el dispositivo tiene algún defecto, p. ej., bloqueo mecánico. • Eliminar las interferencias de radiofrecuencia.

Indicación	Significado	Solución
6x parpadeos rojos largos	Dispositivo defectuoso	<ul style="list-style-type: none"> • Prestar atención a la indicación de la aplicación. • Hacer revisar el dispositivo por un especialista. • Reemplazar el dispositivo.

9 Limpieza



ADVERTENCIA

¡Lesiones personales por descargas eléctricas!

Si el dispositivo está conectado a una toma de corriente con un paño húmedo durante la limpieza, existe el riesgo de descarga eléctrica.

- Retirar el dispositivo de la toma de corriente de pared.
- Asegurarse de que no penetre humedad en el interior del dispositivo.
- Esperar a que el dispositivo esté completamente seco antes de su conexión a la toma de corriente de pared.

Limpiar el dispositivo con un paño suave, limpio, seco y sin pelusas. Para eliminar la suciedad más resistente, se puede utilizar un paño ligeramente humedecido con agua tibia. Utilizar un detergente libre de disolventes.

10 Restablecer los ajustes de fábrica

Al restablecer los ajustes de fábrica se perderán todos los ajustes efectuados.

1. Retirar el dispositivo de la toma de corriente de pared.
 2. Conectar el dispositivo en una toma de corriente de pared fija. Simultáneamente, mantener pulsada durante 4 segundos la tecla del sistema (véase „Vista general del dispositivo“ página 87) hasta que el LED parpadee rápidamente en naranja.
 3. Soltar la tecla del sistema.
 4. Pulsar la tecla del sistema durante otros 4 segundos hasta que el LED se ilumine en verde.
 5. Volver a soltar la tecla del sistema.
- ✓ El dispositivo se reinicia.
 - ✓ Se han restablecido los ajustes de fábrica.

11 Puesta fuera de servicio

1. Extraer el consumidor (p. ej., una lámpara) del dispositivo.
2. Desconectar el dispositivo de la toma de corriente de pared.
3. Eliminar el dispositivo de la forma apropiada.

12 Eliminación



¡No eliminar el dispositivo con los residuos domésticos!

Los dispositivos electrónicos deben eliminarse de conformidad con la directiva sobre aparatos eléctricos y electrónicos a través de los centros de recogida locales de residuos de aparatos electrónicos.



Este manual está protegido por derechos de autor. Todos los derechos reservados. Está prohibida su copia, reproducción, resumen o cualquier forma de transmisión, en su totalidad o en parte, ya sea en forma mecánica o electrónica, sin autorización previa por parte del fabricante. © 2016

Alpha IP

PS 21001, PSM 21001

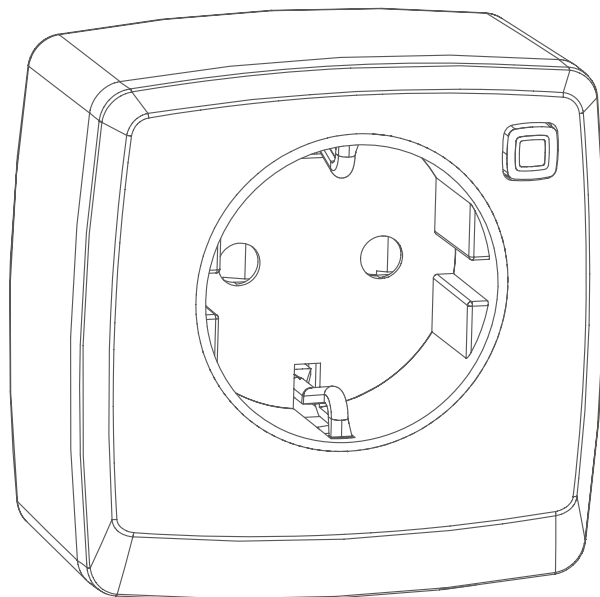

Betjeningsvejledning

DEU ENG FRA NDL ITA ESP **DAN/NOR**
FIN SWE POL RUS

Indhold

1 Om denne vejledning	99
1.1 Gyldighed, opbevaring og videregivelse af vejledningen	99
1.2 Symboler	99
2 Sikkerhed	100
2.1 Bestemmelsesmæssig brug	100
2.2 Sikkerhedsoplysninger	100
3 Funktion	102
4 Oversigt over enheden	103
4.1 Tekniske data	103
5 Ibrugtagning	105
5.1 Instruktion med Alpha IP Access Point	105
5.2 Repeater-funktion (stand-alone)	106
6 Betjening	107
7 Forholdsregler efter genoprettelse af netspændingen	108
8 Visninger	109
8.1 Statusvisninger	109
8.2 Fejlvisninger	109
9 Rengøring	110
10 Oprettelse af fabriksindstillinger	111
11 Ud-af-drifttagning	112
12 Bortskaffelse	112

1 Om denne vejledning

1.1 Gyldighed, opbevaring og videregivelse af vejledningen

Vejledningen er gældende for følgende enheder

- Koblingsstikkontakt PS 21001
- Koblings-målingsstikkontakt PSM 21001

Vejledningen indeholder nødvendig information til ibrugtagning og betjening. Vejledningen læses grundigt igennem, før enheden tages i brug. Vejledningen skal opbevares og videregives til efterfølgende brugere.



Denne vejledning samt yderligere Alpha IP systeminformationer kan findes i løbende opdateret udgave på www.alphaip.de.



Systeminformationer, funktioner og betjeningstrin i vejledningen vedrørende Alpha IP Access Point (HAP 2001) skal overholdes.

1.2 Symboler

Følgende symboler bruges i denne vejledning:

**Faretegn:**

Gør opmærksom på en fare med mulig personskade

**Henvisning:**

Kendetegner en vigtig eller nyttig information

- ⇒ Forudsætning
- ✓ Resultatet, som fremkommer af en handling
- Optælling uden fast rækkefølge
- 1., 2. Anvisning med fast rækkefølge

2 Sikkerhed

2.1 Bestemmelsesmæssig brug

Koblingsstikdåsen PS 21001 og koblings-måle-stikdåsen PSM er systemkomponenter til Alpha IP systemet og tjener til

- installation i boliglignende omgivelser,
- ind- og udkobling af elektriske brugere (PS 21001 og PSM 21001)
- registrering af måledata (kun PSM 21001),
- regulering af den faktiske temperatur ved udløsning af en elektrisk radiator og
- den trådløse forbindelse af andre Alpha IP komponenter.

Enhver anden brug, ændringer og ombygninger er udtrykkeligt forbudte. En ikke bestemmelsesmæssig brug medfører farer, som producenten ikke hæfter for, samt til garantiudelukkelse og ansvarsfrihed.

2.2 Sikkerhedsoplysninger

For at undgå ulykker med personskader og materielle skader skal alle sikkerhedsoplysninger i nærværende vejledning. Der hæftes ikke for personskader og materielle skader, som forårsages af forkert brug eller manglende overholdelse af fareoplysningerne. I sådanne tilfælde bortfalder garantikravet. Der hæftes ikke for følgeskader.

- Brug kun enheden i en teknisk upåklagelig stand.
- Tilslut kun enheden i en let tilgængelig stikkontakt.
- Træk enheden ud af stikkontakten ved fare.
- Brug kun enheden i fast installerede vækstikkontakter.
- Enheden må ikke bruges i stikkontaktlister eller med forlængerledninger.
- Inden en forbruger tilsluttes, skal du være opmærksom på de tekniske data, især relæets maksimalt tilladte koblingseffekt og typen af forbruger, som skal tilsluttes.
- Overhold enhedens effektgrænser og omgivelsesbetingelser. En overbelastning kan medføre en ødelæggelse af enheden, brand eller elektrisk ulykke.
- Undlad at tilslutte og koble forbrugere (f.eks. strygejern), hvis utilsig-

tede tilkobling uden opsyn kan medføre brande og andre skader.

- Træk tilsluttede forbrugeres (f.eks. lampers) ledninger således, at de ikke medfører farer for mennesker og husdyr (f.eks. snublefælder).
- Enheden er ikke egnet til udkobling. Der foretages ingen galvanisk adskillelse fra nettet.
- Træk netstikket ud inden ændringer ved tilsluttede forbrugere.
- Enheden må kun betjenes i tørre samt støvfrie omgivelser.
- Undlad at udsætte enheden for fugt, vibrationer, permanent sol- eller andre varmestråler, kulde eller mekaniske belastninger.
- Garantér, at ingen børn leger med produktet eller emballagen. Hold i givet fald børn under opsyn.
-  Stik aldrig flere enheder af denne enhedstype efter hinanden.
- Enheder med elektroniske netdele (f.eks. tv eller højvolt-LED-lysmidler) udgør ingen resistiv belastning i ohm. De kan generere indgangsstrømme på over 100 A. Koblingen af sådanne forbrugere medfører en tidlig slitage af aktuatoren.

3 Funktion

Med hhv. koblingsstikkontakten (PS 21001) og koblings-målingsstikkontakten (PSM 21001) kan tilsluttede forbrugere, som f.eks. el-radiatorer eller lamper, hhv. tændes og slukkes.

Med koblings-målingsstikkontakten PSM 21001 kan der i forhold til koblingsstikkontakten PS 21001 desuden måles tilsluttede enheders energiforbrug samt spænding, strøm og effekt. Via Alpha IP App'en kan tilsluttede forbrugeres energiforbrug vises og deres energiomkostninger (€/kWh) beregnes.

Kommunikation med andre komponenter sker via den trådløse protokol, Homematic (HmIP). Da den trådløse transmission foregår via en ikke-eksklusiv transmissionsvej, kan det ikke udelukkes, at der vil forekomme forstyrrelser. Driftsforstyrrelser kan f.eks. fremkaldes af koblingsprocesser, el-motorer eller defekte el-enheder.



Rækkevidden i bygninger kan afvige kraftigt fra udendørs rækkevidden (lydfelt).

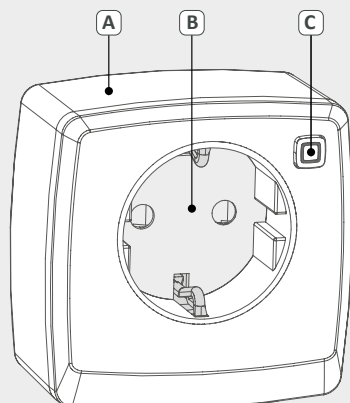

4 Oversigt over enheden

- (A) Koblingsstikdåse / koblings-måle-stikdåse
- (B) Stikplads til forbruger
- (C) Systemtast (instruktion, ind- og udkobling af tilsluttede forbrugere og LED'er)

4.1 Tekniske data

Kort betegnelse af enheden	PS 21001	PSM 21001
Forsyningsspænding	230 V 50 Hz	
Strømforbrug	16 A maks.	
Optaget effekt hvile-drift	< 0,2 W	< 0,3 W
Maks. koblingseffekt	3680 W	
Belastningsart	resistiv belastning i ohm	resistiv belastning i ohm, $\cos\phi \geq 0,95$
Forventet levetid relæ/koblingscyklus	40000 (16 A resistiv belastning i ohm)	
Målekategori	-	CAT II
Relæ	sluttekontakt 1-polet, μ -kontakt	
Kontakttype	uafhængigt monteret kontakt	
Driftsmåde	S1	
Stødspænding	2500 V	
Kapslingsklasse	I	
Beskyttelsesart	IP20	
Funktionsmåde	Typ 1	
Tilsmudsningsgrad	2	
Omgivelsestemperatur	-10 til +35 °C	
Mål (B x H x D)	70 x 70 x 39 mm (uden netstik)	
Vægt	154 g	
Radiofrekvens	868,3 MHz/869,525 MHz	

Modtagerkategori	SRD category 2
Typ. trådløs rækkevidde	400 m (i lydfelt)
Duty cycle	< 1 % pr. h/< 10 % pr. h
Direktiver	2014/53/EU Radioudstyr 2014/30/EU EMC 2011/65/EU RoHS 1999/5/EF

Kun PSM 21001

	Måleområde	Opløsning	Nøjagtighed
Effekt	0 til 3680 W	0,01 W	1 % ±0,03 W*
Strøm	0 til 16 A	1 mA	1 % ±1 mA*
Spænding	200 til 255 V	0,1 V	0,5 % ±0,1 V
Frequenz	40 til 60 Hz	0,01 Hz	0,1 % ±0,01 Hz

* Frekvensområde: 2 Hz til 2 kHz



5 Ibrugtagning

BEMÆRK

Overophedning!

Overophedning ved ukorrekt brug eller forkert installering fra kundens side, f.eks. af stik og stikdåser af dårlig kvalitet eller defekte stik og stikdåser.

- Lad i givet fald el-installationen kontrollere af en fagmand for fejkilder.
- Vær opmærksom på de tilladte omgivelsesbetingelser og overhold dem.
- Enheden må ikke tildækkes.

5.1 Instruktion med Alpha IP Access Point

Inden PS 21001 eller PSM 21001 kan fungere, skal der via Access Point (HAP 21001) foretages en integrering i Alpha IP systemet. Hertil instrueres den pågældende enhed på følgende måde.

⇒ Alpha IP Access Point er indstillet via Alpha IP App.

1. Åbn Alpha IP app'en på din smartphone.
2. Vælg menupunktet Instruktion af enheden.
3. Enheden tilsluttes til en fast installeret vægstikdåse. Instruktionsmodus aktiveres automatisk i 3 minutter. Enheden vises automatisk i Alpha IP app'en.

Instruktionsmodus kan aktiveres manuelt i 3 min. med systemtast (jf. „Oversigt over enheden“ side 103).

4. For at bekræfte instruktionsprocessen skal de sidste fire cifre i enhedens nummer (SGTIN) indtastes i app'en, eller den vedlagte QR-kode scannes. Enhedens nummer befinder sig på bagsiden.

Efter en vellykket instruktion lyser LED'en grønt. Lyser LED'en rødt, gentages processen.

5. Følg instruktionerne i Alpha IP app'en.



5.2 Repeater-funktion (stand-alone)

Koblingsstikdåsen PS 21001 kan bruges til stand-alone-løsningen for Alpha IP basisstation (FAL) som generel repeater. Integreringen som repeater i systemet gennemføres på følgende måde:

1. Enheden tilsluttes til en fast installeret vægstikdåse. Instruktionsmodus aktiveres automatisk i 3 minutter.
 2. Tryk på systemtasten på Alpha IP basisstationen, indtil system-LED'en blinker (jf. „Oversigt over enheden“ side 103).
 3. Tryk på koblingsstikdåsens / koblings-måle-stikdåsens systemtas, indtil system-LED'en blinker.
- ✓ Repeaterfunktionen er aktiv. Så følger instruktionsmodus. Begge enheders LED lyser grønt.



6 Betjening

OBS

Overophedning!

Overophedning på grund af ukorrekt brug eller fejlbehæftet installation af f.eks. stik eller stikkontakter af ringe kvalitet eller defekte stik eller stikkontakter i byggeriet.

- Få evt. el-installationen kontrolleret for fejlkilder af en fagmand.
- Bemærk og overhold de tilladte omgivelsesbetingelser.
- Undlad at dække enheden til.

Efter oplæring og indsætning i en stikkontakt er nemme betjeningsfunktioner tilgængelige. Flere funktioner er tilgængelige via Alpha IP app'en. Aktivering af systemtasten hhv. tænder og slukker tilsluttede forbrugere. Tændte forbrugere signaleres ved, at systemtasten lyser vedvarende grønt, ved slukket forbruger er systemtasten slukket.



Ved forekomst af en overophedning, sikrer den integrerede temperaturovervågning en slukning. Den beskytter mod overophedning og garanterer en sikker drift. Så snart temperaturen igen har nået en ukritisk værdi, kan enheden igen tændes.

7 Forholdsregler efter genoprettelse af netspændingen

Når netspændingen er kommet tilbage (f.eks. efter et strømssvigt), udfører enheden en genstart og en selvtest. Processen varer ca. 2 sekunder. Samtidig blinker LED'en orange og grønt. Ved konstatering af en fejl vises dette via blink af LED'en (jf. „Visninger“ side 109). I tilfælde af en fejl gentages processen og enheden optager først sin egentlige funktion, når fejlen er afhjulpet. Hvis testen gennemføres uden fejl hhv. efter fejlafhjælpningen udsender enheden en statusinformation.

8 Visninger

8.1 Statusvisninger

Visning	Betydning	Betydning
Langt, grønt lys	Proces bekræftet	Bekræftelse af gennemført indstilling/overførsel.
1x orange, 1x grønt lys (efter indsætning i en stikkontakt)	Testvisning	Vent, indtil enheden er klar.
Kort, orange blinklys	Trådløs overførsel	Vent, indtil overførslen er afsluttet. Warten bis die Übertragung beendet ist.
Kort, orange blink (hver 10. sek.)	Oplæringsmodus aktiv	Indtast de fire sidste cifre i enheds-serie-nummeret.
Langt/kort orange blinklys (skiftevis)	Opdatering af enhedssoftware	Vent, indtil opdateringen er afsluttet.

8.2 Fejlvisninger

Visning	Betydning	Løsning
Langt, rødt lys	Transmissionsfejl, forsendelsesgrænse nået (duty cycle)	<ul style="list-style-type: none"> • Send kommandoen på ny, ved duty cycle overskridelse senest efter en time. • Kontrollér enheden for en defekt, f.eks. en mekanisk blokade. • Fjern radioforstyrrelser.

Visning	Betydning	Løsning
6x langt, rødt blinklys	Enhed defekt	<ul style="list-style-type: none"> • Bemærk visningerne i app'en. • Få enheden undersøgt af en autoriseret forhandler. • Udskift enheden.

9 Rengøring



ADVARSEL

Personskade på grund af elektrisk stød!

Hvis enheden under rengøringen sidder i en stikkontakt med en fugtig klud, er der risiko for et elektrisk stød.

- Fjern enheden fra vægstikkontakten.
- Sørg for, at der ikke trænger fugt ind i enhedens indre.
- Inden et stik sættes ind i vægstikkontakten, skal du vente, indtil enheden er komplet tørret.

Rengør enheden med en blød, ren, tør og fnugfri klud. For at fjerne kraftigere snavs kan kluden fugtes let med lunkent vand. Brug et opløsningsmiddelfrit rengøringsmiddel.

10 Oprettelse af fabriksindstillinger

Ved nulstillingen til fabriksindstillingerne går alle gennemførte indstillinger tabt.

1. Fjern enheden fra vægstikkontakten.
 2. Stik enheden i en fast installeret vægstikkontakt. Hold samtidig systemtasten nede i 4 sekunder (jf. „Oversigt over enheden“ side 103), indtil LED'en blinker hurtigt orange.
 3. Slip systemtasten.
 4. Hold systemtasten nede i yderligere 4 sekunder, indtil LED'en lyser grønt.
 5. Slip systemtasten igen.
- ✓ Enheden udfører en genstart.
 - ✓ Fabriksindstillingerne er genetableret.

11 Ud-af-drifttagning

1. Træk forbrugeren (f.eks. lampen) ud af enheden.
2. Træk enheden ud af vægstikkontakten.
3. Bortskaf enheden korrekt.

12 Bortskaffelse



Enheden må ikke bortskaffes sammen med husholdningsaffaldet!
Elektroniske apparater skal ifølge direktivet om brugte elektro- og elektronik-apparater bortskaffes via de offentlige indsamlingssteder for brugte elektronik-apparater!



Nærværende manuel er ophavsretligt beskyttet. Med forbehold for alle rettigheder. Uden producentens forudgående samtykke må der hverken foretages hel eller delvis kopiering, reproduktion, forkortelse eller videregivelse, hverken af mekanisk eller elektronisk art.

© 2016

Alpha IP

PS 21001, PSM 21001

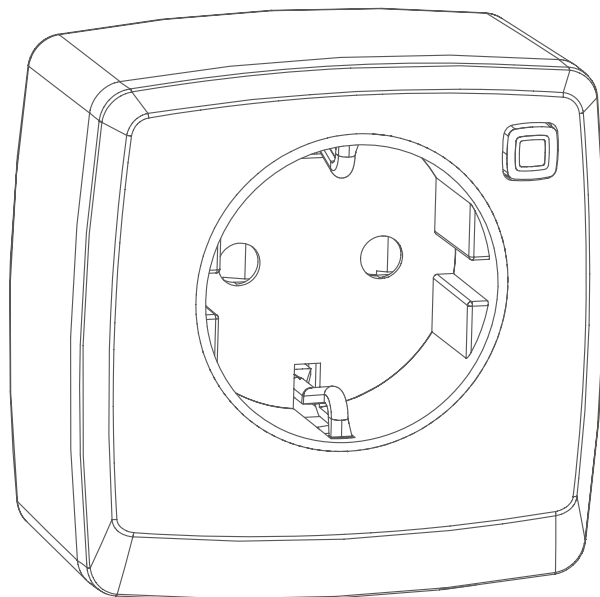

Käyttöohje

DEU ENG FRA NDL ITA ESP DAN/NOR
FIN SWE POL RUS

Sisältö

1	Tätä käyttöopasta koskien	115
1.1	Käyttöohjeen voimassaolo, säilytys ja välittäminen eteenpäin	115
1.2	Kuvakkeet	115
2	Turvallisuus	116
2.1	Määräystenmukainen käyttö	116
2.2	Turvallisuusohjeet	116
3	Toiminto.....	118
4	Laitteen yleiskuva.....	119
4.1	Tekniset tiedot	119
5	Käyttöönotto.....	121
5.1	Sovittaminen Alpha IP Access Pointilla	121
5.2	Toistintoiminto (erillinen laite)	122
6	Käyttö	123
7	Käyttäytyminen verkkojännitteen palautumisen jälkeen	124
8	Näytöt.....	125
8.1	Tilanäytöt	125
8.2	Vikailmoitukset	125
9	Laitteen puhdistus.....	126
10	Tehdasasetusten palauttaminen.....	127
11	Käytöstä poistaminen.....	128
12	Hävittäminen.....	128

1 Tätä käyttöopasta koskien

1.1 Käyttöohjeen voimassaolo, säilytys ja välittäminen eteenpäin

Tämä käyttöopas koskee seuraavia laitteita

- Kytkinpistorasiaa PS 21001
- Mittauskytkentäpistorasiaa PSM 21001

Tämä opas sisältää laitteen käyttöönottoa ja käyttöä varten tarpeellisia tietoja. Lue ohjeet kokonaan ja perusteellisesti ennen laitteen käyttöä. Säilytä ohjeet ja anna ne seuraavalle käyttäjälle.



Tämä käyttöopas ja muut Alpha IP järjestelmätiedot löytyvät aina päivitettyinä osoitteesta www.alphaip.de.



Huomioi Alpha IP Access Point (HAP 2001) -käyttöoppaan sisältämät järjestelmätiedot, toiminnot ja käyttöohjeet.

1.2 Kuvakkeet

Tässä oppaassa käytetään seuraavia kuvakkeita:



Vaaramerkkejä:

Viittaa mahdollisesti henkilövahinkoja aiheuttavaan vaaraan



Huomaa:

Viittaa tärkeään tai hyödylliseen tietoon

- ⇒ Edellytys
- ✓ Toiminnan tulos
- Lista ilman kiinteää järjestystä
- 1., 2. Lista, jossa on kiinteä järjestys

2 Turvallisuus

2.1 Määräystenmukainen käyttö

Kytkeäntäpistorasia PS 21001 sekä mittauskytkentäpistorasia PSM ovat Alpha IP -järjestelmän osia ja niitä käytetään

- asuintilojen kaltaisten ympäristöjen asennuksissa,
- sähköisten kulutuslaitteiden kytkemiseen (PS 21001 ja PSM 21001)
- mittaustietojen keräämiseen (vain PSM 21001),
- todellisen lämpötilan säätämiseen sähköistä lämmitintä ohjaamalla ja
- Alpha IP -osien langattomaan yhdistämiseen.

Kaikki muut käyttötavat, muutokset tai muunnokset ovat kiellettyjä. Määräystenvastainen käyttö aiheuttaa riskejä, joista valmistaja ei vastaa, eli takuun raukeamisen.

2.2 Turvallisuusohjeet

Huomioi kaikki tämän käyttöoppaan sisältämät turvallisuusohjeet henkilö- ja esinevahinkojen estämiseksi. Valmistaja ei vastaa henkilö- tai esinevahingoista, joiden syynä on ollut epäasiallinen käyttö tai turvallisuusohjeiden noudattamatta jättäminen. Sellaisessa tapauksessa takuu raukeaa kokonaan. Valmistaja ei vastaa seurauksista.

- Käytä laitetta vain moitteettomassa kunnossa.
- Kytke laitteet vain sellaiseen pistorasiaan, johon on olemassa helppo pääsy.
- Vedä laite pistorasiasta vaaratilanteissa.
- Käytä laitetta vain kiinteästi asennetussa seinäpistorasiassa.
- Älä käytä laitetta pistorasiarimojen tai pidennyskaapeleiden yhteydessä.
- Ennen kuluttava laitteen kytkemistä huomioi tekniset tiedot, erityisesti releen sallittu enimmäiskytkentäteho ja kytkettävän kuluttajan tyyppi.
- Noudata laitteen tehorajoituksia ja ilmoitettuja ympäristöolosuhteita. Laitteen ylikuormitus voi rikkoa laitteen, aiheuttaa tulipalon tai sähkötapaturman.

- Älä kytke kuluttavia laitteita (esim. silitysrautaa), joiden päälle kytkeminen vahingossa tai ilman valvontaa voi aiheuttaa tulipalon tai muita vahinkoja.
- Sijoita kytkettyjen laitteiden (esim. lamppujen) kaapelit siten, että niistä ei ole vaaraa ihmisille tai lemmikeille (esim. kompastusvaara).
- Tämä laite ei sovi vapaakytkennälle. Ei suoriteta galvaanista erotusta verkosta.
- Vedä pistoke pistorasiasta ennen kuin teet muutoksia kuluttaviin laitteisiin.
- Laitetta saa käyttää vain kuivissa ja pölyttömissä tiloissa.
- Älä altista laitetta kosteudelle, tärinälle, jatkuvalle auringonpaisteelle tai muulle lämpösäteilylle, pakkaselle tai mekaaniselle rasitukselle.
- Varmista, että lapset eivät voi leikkiä laitteen tai pakkausmateriaalin kanssa. Tarvittaessa lapsia on valvottava.
-  Älä koskaan kytke useita tämän kaltaisia laitteita peräkkäin.
- Laitteet, joissa on elektroniset verkkolaitteet (kuten televisiot tai korkeajännite-led-lamput eivät muodosta ohmista kuormaa. Ne voivat aiheuttaa yli 100 A kytkentävirroja. Sellaisten kulutuslaitteiden kytkeminen saattaa kuluttaa toimilaitteen ennen aikaisesti.

3 Toiminto

Kytkinpistorasian (PS 21001) tai mittauskytkentäpistorasian (PSM 21001) avulla kytkettyjä kulutuslaitteita kuten sähköpattereita tai lamppeja voidaan kytkeä päälle ja pois päältä.

Mittauskytkentäpistorasian PSM 21001 avulla voidaan verrattuna kytkinpistorasiaan PS 21001 lisäksi mitata energiankulutus sekä kytkettyjen laitteiden jännite, virta ja teho. Alpha IP -appin kautta kytkettyjen laitteiden energiankulutus voidaan näyttää ja määrittää niiden energiakustannukset (€/kWh).

Tiedonsiirto muiden laitteiden kanssa tapahtuu Homematic (HmIP) -protokollan mukaisesti. Langaton tiedonsiirto käyttää avointa siirtoa, minkä vuoksi häiriöitä ei voida sulkea pois. Häiriölähteenä voivat toimia esim. kytkentätapahtumat, sähkömoottorit tai vialliset sähkölaitteet.



Laitteen toimintasäde rakennusten sisällä voi poiketa huomattavasti ulkotilassa olevasta toimintasäteestä.

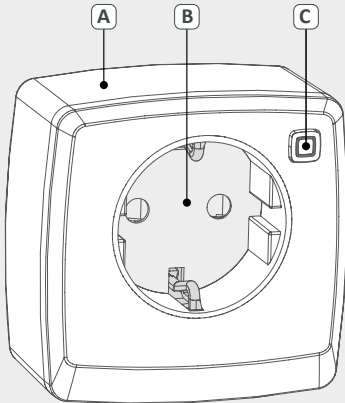

4 Laitteen yleiskuva

- (A) Kytentäpistorasia/mittauskytöntärasia
- (B) Kulutuslaitteen pistopaikka
- (C) Järjestelmäpainike (kytkettyjen laitteiden ja ledien sovittamiseen, päälle ja pois kytkemiseen)

4.1 Tekniset tiedot

Laitteen nimike	PS 21001	PSM 21001
Syöttöjännite	230 V 50 Hz	
Sähkönkulutus	16 A max.	
Valmiustilan ottoteho	< 0,2 W	< 0,3 W
Max. Kytentäteho	3680 W	
Kuormatyyppi	ohminen kuorma	ohminen kuorma, cosφ ≥0,95
Käyttöikäodote rele/ kytkimet	40000 (16 A ohminen kuorma)	
Mittausluokka	-	CAT II
Rele	Suljin 1-nap,, μ-kosketus	
Kytintyyppi	riippumattomasti asennettu kytkin	
Käyttötapa	S1	
Kestojännite	2500 V	
Suojausluokka	I	
Suojaustapa	IP20	
Toimintatapa	Tyyppi 1	
Likaantumisaste	2	
Ympäristön lämpötila	-10 ... +35 °C	
Mitat (L x K x S)	70 x 70 x 39 mm (ilman verkkopistoke)	
Paino	154 g	
Radiotaajuus	868,3 MHz/869,525 MHz	

Vastaanotinluokka	SRD category 2
Tyyp. langaton toimintasäde	400 m (ulkotiloissa)
Duty Cycle	< 1 % per h/< 10 % per h
Direktiivit	2014/53/EU radiolaitteet 2014/30/EU EMV 2011/65/EU RoHS 1999/5/EY

Vain PSM 21001

	Mittausalue	Resoluutio	Tarkkuus
Teho	0 – 3680 W	0,01 W	1 % ±0,03 W*
Virta	0 – 16 A	1 mA	1 % ±1 mA*
jännite	200 – 255 V	0,1 V	0,5 % ±0,1 V
Taajuus	40 ... 60 Hz	0,01 Hz	0,1 % ±0,01 Hz

* Taajuusalue: 2 Hz – 2 kHz



5 Käyttöönotto

HUOMIO

Ylikuumentuminen!

Ylikuumentumisen syy saattaa epäasiallinen käyttö tai vääränlainen asennus esim. käyttämällä huonokuntoisia tai viallisia pistokkeita tai pistorasioita.

- Anna asiantuntijan tarkistaa sähköasennus tarpeen vaatiessa.
- Huomio sallitut ympäristöolosuhteet ja noudata niitä.
- Laitett

5.1 Sovittaminen Alpha IP Access Pointilla

Ennen kun laitteet PS 21001 tai PSM 21001 voivat toimia, on suoritettava niiden integroiminen Alpha IP -järjestelmään Access Pointin (HAP 21001) kautta. Suorita jokaisen laitteen sovitaminen alla olevien ohjeiden mukaan.

⇒ Alpha IP Access Point on luotu Alpha IP -appin kautta.

1. Käynnistä Alpha IP App älypuhelimessa.
2. Valitse valikkokohta Laitteen sovitaminen.
3. Kytke laite kiinteästi asennettuun seinäpistorasiaan. Sovitustila käynnistyy automaattisesti 3 minuutin ajaksi. Laite ilmestyy automaattisesti Alpha IP Appiin.

Sovitustila voidaan ottaa käyttöön manuaalisesti järjestelmäpainikkeen avulla (vrt. „Laitteen yleiskuva“ sivu 119).

4. Vahvista sovitustapahtuma syöttämällä laitenumeron (SGTIN) neljä viimeistä numeroa tai skannaamalla mukana toimitettua QR-koodia. Laitenumero sijaitsee laitteen takana.

Onnistuneen sovitamisen jälkeen syttyy vihreä merkkivalo. Jos syttyy punainen merkkivalo, on toimenpide toistettava.

5. Jatka appin ohjeiden mukaisesti.



5.2 Toistintoiminto (erillinen laite)

KytKentäpistorasiaa PS 21001 voidaan käyttää erillisenä laitteena Alpha IP perusaseman (FAL) yleisenä vahvistimena. Suorita vahvistimen integrointi järjestelmään näin:

1. Kytke laite kiinteästi asennettuun seinäpistorasiaan. Sovitustila käynnistyy automaattisesti 3 minuutin ajaksi.
 2. Paina Alpha IP -perusaseman järjestelmäpainiketta, kunnes järjestelmämerkkivalo vilkkuu (vrt. „Laitteen yleiskuva“ sivu 119).
 3. Paina kytKentäpistorasian/mittauskytKentäpistorasian järjestelmäpainiketta, kunnes järjestelmämerkkivalo vilkkuu
- ✓ Toistintoiminto on käytössä. Sovitustila toteutuu. Kummankin laitteen vihreät merkkivalot syttyvät.



6 Käyttö

HUOM

Ylikuumentuminen!

Ylikuumentumisen syy saattaa olla epäasiallinen käyttö tai vääränlainen asennus esim. käyttämällä huonokuntoisia tai viallisia pistokkeita tai pistorasioita.

- na asiantuntijan tarkistaa sähköasennus tarpeen vaatiessa.
- Huomio sallitut ympäristöolosuhteet ja noudata niitä.
- Laitetta ei saa peittää.

Sen jälkeen, kun laite on sovitettu ja asetettu pistorasiaan voidaan käyttää yksinkertaisia ohjaustoimintoja. Alpha IP -appi tarjoaa lisää toimintoja. Järjestelmäpainikkeen avulla kytkettyjä laitteita voidaan kytkeä päälle ja pois päältä. Kun kulutuslaite on päälle, näkyy järjestelmäpainikkeessa vihreä valo, muuten se on pimeä.



Laitteen ylikuumentuminen aiheuttaa sen kytkemisen pois päältä sisäisen lämpötilavahdin avulla. Näin ylikuumentuminen vältetään ja käyttö on turvallista. Kun lämpötila on laskenut turvalliselle tasolle, voidaan laite kytkeä päälle.

7 Käyttäytyminen verkkojännitteen palautumisen jälkeen

Kun verkkojännite palautuu (esim. sähkökatkon jälkeen) laite käynnistää uudestaan ja suorittaa testin. Tähän kuluu n. 2 sekuntia. Sen aikana merkkivalo vilkkuu oranssi ja vihreä. Jos havaitaan vika, alkaa merkkivalo vilkkua (vrt. „Näytöt” sivu 125). Vian kohdalla tapahtuma toistuu ja laite alkaa toimia normaalisti vasta, kun vika on korjattu. Kun testi on suoritettu ilman vikaa tai kun vika on korjattu, lähettää laite tilatiedotteen.

8 Näytöt

8.1 Tilanäytöt

Näyttö	Merkitys	Merkitys
Vihreä palaa pitkään	Toimenpide on vahvistettu	Tehtyjen asetusten/tiedonsiirron vahvistus.
1x oranssi, 1x vihreä vilkku (pistorasiaan asettamisen jälkeen)	Testinäyttö	Odota, kunnes laite on valmis.
Lyhyt oranssi vilkku	Langaton tiedonsiirto	Odota, kunnes tiedonsiirto on päättynyt
Lyhyt oranssi vilkku (10 s välein)	Sovitustila on käytössä	Syötä laitenumeron neljä viimeistä numeroa appiin.
Vuorotellen pitkä ja lyhyt oranssi vilkku.	Laitteen ohjelmistoa päivitetään.	Odota, kunnes päivitys on päättynyt.

8.2 Vikailmoitukset

Näyttö	Merkitys	Ratkaisu
Punainen palaa pitkään	Tiedonsiirtovirhe, lähetysraja saavutettu (Duty Cycle)	<ul style="list-style-type: none"> Lähetä käsky uudelleen, Duty Cycle -tapauksessa ylitys viimeistään yhden tunnin kohdalla. Tarkista laite vian osalta, esim. mekaaninen tukos. Poista radiohäiriöt.

Näyttö	Merkitys	Ratkaisu
6 x pitkä punainen vilkku	Laite on viallinen	<ul style="list-style-type: none"> Huomioi appin ilmoitus. Lähetä laite jälleenmyyjälle tarkistettavaksi. Vaihda laite uuteen.

9 Laitteen puhdistus



VAROITUS

Sähköiskun aiheuttamat henkilövahingot!

Puhdistaminen kostealla liinalla laitteen ollessa pistorasiassa voi aiheuttaa sähköiskun.

- Irrota laite seinäpistorasiasta.
- Varmista, että laitteeseen ei pääse kosteutta.
- Odota, kunnes laite on täysin kuiva ennen sen asettamista seinäpistorasiaan.

Käytä laitteen puhdistamisen pehmeää, puhdasta, kuivaa ja nukatonta liinaa. Sitkeän lian kohdalla voidaan käyttää liinaa, joka on kostutettu lämpimällä vedellä. Käytä vain puhdistusaineita, joissa ei ole liuottimia.

10 Tehdasasetusten palauttaminen

Tehdasasetusten palautus hävittää kaikki aikaisemmat asetukset.

1. Irrota laite seinäpistorasiasta.
 2. Kytke laite kiinteästi asennettuun seinäpistorasiaan. Paina samanaikaisesti järjestelmäpainiketta (vrt. „Laitteen yleiskuva“ sivu 119) 4 sekunnin ajan, kunnes oranssi merkkivalo vilkkuu nopeasti.
 3. Päästä järjestelmäpainikkeesta.
 4. Paina järjestelmäpainiketta lisää 4 sekunnin ajan, kunnes vihreä merkkivalo syttyy.
 5. Päästä irti järjestelmäpainikkeesta.
- ✓ Laite käynnistyy uudestaan.
 - ✓ Tehdasasetukset ovat taas voimassa.

11 Käytöstä poistaminen

1. Vedä kuluttaja (esim. lamppu) laitteesta ulos.
2. Vedä laite seinäpistorasiasta.
3. Toimita laite asianomaiseen kierrätyspisteeseen.

12 Hävittäminen



Älä toimita laitetta talousjätteisiin!

Sähkölaitteet tulee toimittaa paikalliseen sähköromun keräyspisteeseen asianmukaisen direktiivin ohjeiden mukaisesti.



Tämä käsikirja on suojattu tekijänoikeuslain nojalla. Kaikki oikeudet pidätetään. Käsikirjaa ei saa kopioida, monistaa, lyhentää tai siirtää missään muodossa, kokonaan tai osittain, mekaanisesti tai elektronisesti, ilman valmistajan ennalta antamaa lupaa.

© 2016

Alpha IP

PS 21001, PSM 21001

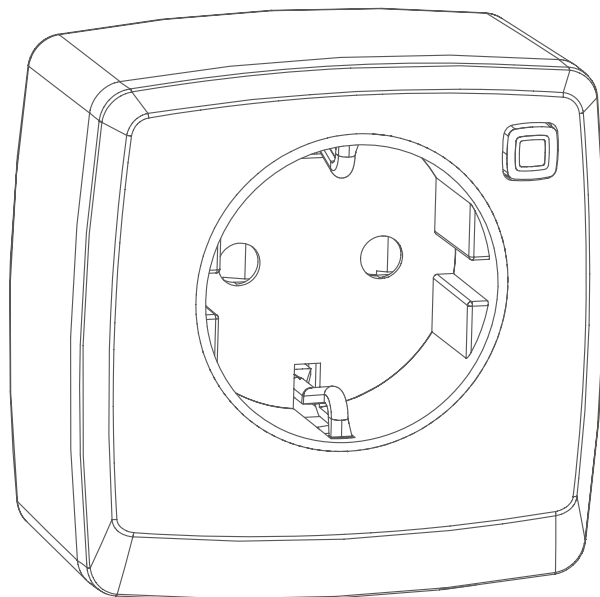

Instruktionsbok

DEU ENG FRA NDL ITA ESP DAN/NOR
FIN **SWE** POL RUS

Innehåll

1	Om denna anvisning.....	131
1.1	Giltighet, förvaring och vidarelämning av anvisningen	131
1.2	Symboler	131
2	Säkerhet.....	132
2.1	Ändamålsenlig användning	132
2.2	Säkerhetstips	132
3	Funktion.....	134
4	Apparatöversikt	135
4.1	Tekniska data	135
5	Idrifttagning.....	137
5.1	Inläring med Alpha IP Access Point	137
5.2	Repeaterfunktion (standalone)	138
6	Användning.....	139
7	Åtgärder efter nätspänningens återkomst ...	140
8	Indikationer.....	141
8.1	Statusindikationer	141
8.2	Felindikationer	141
9	Rengöring	142
10	Återställning av fabriksinställningar.....	143
11	Urdrifttagning	144
12	Avfallshantering	144

1 Om denna anvisning

1.1 Giltighet, förvaring och vidarelämning av anvisningen

Denna anvisning gäller för följande apparater

- Fjärrströmbrytaren PS 21001
- Fjärrströmbrytaren PSM 21001 med mätare

Denna anvisning innehåller informationer som behövs för idrifttagning och användning. Innan användning av apparaten måste anvisningen läsas fullständig och noggrann. Denna anvisning måste sparas och lämnas vidare till nästa användare.



Denna anvisning/ytterligare Alpha IP systeminformationer hittas alltid aktuell under www.alphaip.de.



Systeminformationer, funktioner och användningssteg från anvisningen gällande Alpha IP Access Point (HAP 2001) måste beaktas.

1.2 Symboler

Följande symboler används i denna anvisning:

**Tecken för fara:**

Pekar på en fara med potentiella personskador

**Tips:**

Betecknar en viktig eller nyttig information



Förutsättning



Resultat som följer en åtgärd

- Uppräkning utan fast ordningsföljd
- 1., 2. Anvisning med fast ordningsföljd

2 Säkerhet

2.1 Ändamålsenlig användning

Fjärrströmbrytaren PS 21001 samt Mätfjärrströmbrytaren PSM är systemkomponenter av Alpha IP systemet och är avsedda för

- installation i hemliknande miljöer,
- koppling av elektriska förbrukare (PS 21001 och PSM 21001)
- registrering av mätdata (endast PSM 21001),
- reglering av den aktuella temperaturen genom aktivering av en elektrisk radiator och
- den trådlösa anslutningen av ytterligare Alpha IP komponenter.

All annan användning, ändring och modifiering är uttryckligen förbjuden. En icke ändamålsenlig användning leder till risker, som tillverkaren inte ansvarar för och till upphävande av garantin.

2.2 Säkerhetstips

För att undvika person- och sagskador måste alla säkerhetsinstruktioner i denna anvisning följas. För person- och sagskador som förorsakas genom felaktig användning eller negligerande av riskinformation ansvaras inte. I dessa fall upphör all anspråk på skadestånd! För följdskador ansvaras inte!

- Använd apparaten endast i tekniskt perfekt tillstånd.
- Anslut apparaten endast till en lätt tillgänglig kontakt
- Dra ut väggkontakten vid fara.
- Apparaten får endast användas i fast installerade vägguttag.
- Anslut apparaten inte till grenuttag eller med förlängningssladdar.
- Observera de tekniska data innan anslutning av en förbrukare, framförallt den maximalt tillåtna effekten av reläet och typen av utrustningen som skall anslutas.
- Observera apparatens prestationsgränser och des omgivningsvillkor. En överbelastning kan leda till apparatens förstörelse, en brand eller en elektrisk olycka.
- Anslut och koppla ingen utrustning (t.ex. strykjärn), vilkas oavsiktlig och okontrollerad påsättning kan leda till brand eller andra skador.
- Lagg kabeln av en ansluten utrustning (t.ex. lampor) så att ingen risk

för människor eller husdjur uppstår (snubbelrisk).

- Denna apparat är inte lämpad för frikoppling. Det sker ingen galvanisk avskiljning från nätet.
- Dra ut nätkontakten innan ändringar på den anslutna utrustningen.
- Använd apparaten endast i torr och dammfri miljö.
- Utsätt apparaten inte för fukt, vibrationer, konstant sol- eller värmestrålning, kyla eller mekanisk påfrestning.
- Se till att inga barn leker med produkten eller förpackningen. Håll barn vid behov under uppsikt.



Anslut aldrig flera av dessa apparater i serie.

- Apparater med elektroniska nätdelar (t.ex. TV eller högvolt-LED ljuskällor) innebär ingen ohmsk last. Påsättningsströmmar över 100 A kan genereras. Koppling av dessa enheter leder till en för tidigt förslitning av ställdonet.

3 Funktion

Med fjärrströmbrytaren (PS 21001) resp. mätfjärrströmbrytaren (PSM 21001) kan anslutna förbrukare som t.ex. elelement eller lampor sättas på eller stängas av.

Med mätfjärrströmbrytaren PSM 21001 kan jämfört med fjärrströmbrytaren PS 21001 dessutom mätas energiförbrukningen samt spänningen, strömmen och effekten av ansluten utrustning. Med Alpha IP appen kan energiförbrukningen av ansluten utrustning visas och energikostnaderna (€/kWh) beräknas.

Kommunikationen med andra komponenter sker genom Homematic (HmIP) radioprotokollet. Radioöverföringen sker på ett icke exklusivt överföringssätt, därför kan störningar inte uteslutas. Störningar kan t.ex. förorsakas av kopplingsprocesser, elmotorer eller trasig elutrustning.



I byggnader kan apparatens räckvidd avvika starkt från den i det fria (utomhus).

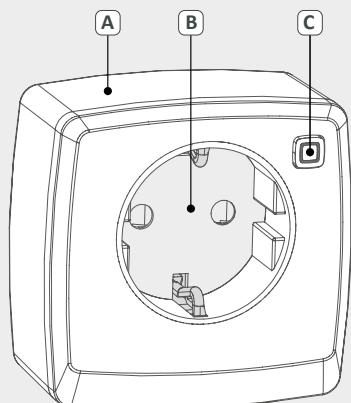

4 Apparatöversikt

- (A) Fjärrströmbrytare / Mätfjärrströmbrytare
- (B) Anslutningsplats för utrustning
- (C) Systemknapp (inlärning, på- och avstängning an ansluten utrustning och LED)

4.1 Tekniska data

Apparat-kortbeteckning	PS 21001	PSM 21001
Försörjningsspänning	230 V 50 Hz	
Effektupptag	16 A max.	
Effektupptag viloläge	< 0,2 W	< 0,3 W
Max. Effekt	3680 W	
Lasttyp	ohmsk last	ohmsk last, $\cos\phi \geq 0,95$
Livsförväntning relä/kopplingscykel	40000 (16 A ohmsk last)	
Mätkategori	-	CAT II
Relä	Brytare 1-polig, μ -Kontakt	
Bryartyp	oberoende monterad brytare	
Driftsätt	S1	
Spänningstålighet	2500 V	
Skyddsklass	I	
Skyddstyp	IP20	
Verknings sätt	Typ 1	
Föroreningsgrad	2	
Omgivningstemperatur	-10 till +35 °C	
Mått (B x H x D)	70 x 70 x 39 mm (utan nätkontakt)	
Vikt	154 g	
Radiofrekvens	868,3 MHz/869,525 MHz	

Mottagarkategori	SRD kategori 2
Typ. Radioräckvidd	400 m (i det fria)
Duty Cycle	< 1 % per h/< 10 % per h
Direktiv	2014/53/EU Radioanläggningar 2014/30/EU EMV 2011/65/EU RoHS 1999/5/EG

Endast PSM 21001

	Mätområde	Upplösning	Precision
Effekt	0 till 3680 W	0,01 W	1 % ±0,03 W*
Ström	0 till 16 A	1 mA	1 % ±1 mA*
Spänning	200 till 255 V	0,1 V	0,5 % ±0,1 V
Frekvens	40 till 60 Hz	0,01 Hz	0,1 % ±0,01 Hz

* Frekvensområde: 2 Hz till 2 kHz



5 Idrifttagning

OBS

Överhettning!

Överhettning p.g.a. felaktig användning eller felaktig installation av t.ex. undermåliga eller trasiga kontakter resp. uttag.

- Låt elinstallationen eventuellt kontrolleras av en expert efter felkällor.
- Observera och iaktta de tillåtna omgivningsvillkoren.
- Täck inte över apparaten.

5.1 Inläring med Alpha IP Access Point

Innan PS21001 resp. PSM 21001 blir funktionsduglig måste integrationen i Alpha IP systemet över Access Point (HAP 21001) ske. För detta lärs respektive apparat in enligt följande.

⇒ Alpha IP Access Point är inrättad med Alpha IP appen.

1. Öppna Alpha IP appen på smartphonen.
2. Välj menyn Apparatinläring.
3. Anslut apparaten till ett fastinstallerat vägguttag. Inlärningsläget aktiveras automatiskt under 3 minuter. Apparaten visas automatiskt i Alpha IP appen.

Inlärningsläget kan aktiveras manuellt med systemknappen (jfr. „Apparatöversikt“ sida 135) under 3 min.

4. Mata in de sista fyra siffrorna av apparatnumret (SGTIN) eller skanna bifogad QR-kod för att bekräfta inlärningsprocessen. Apparatnumret står på baksidan.

Efter lyckad inläring lyser LED lampan grönt. Upprepa processen om LED lampan lyser rött.

5. Följ anvisningarna i Alpha IP appen.



5.2 Repeaterfunktion (standalone)

Fjärrströmbrytaren PS 21001 kan för en standalone lösning av Alpha IP basstationen (FAL) användas som allmän repeater. Integrationen i systemet som repeater sker enligt följande:

1. Anslut apparaten till ett fastinstallerat vägguttag. Inlärningsläget aktiveras automatiskt under 3 minuter.
 2. Tryck systemknappen på Alpha IP basstationen tills system LED lampan blinkar (jfr. „Apparatöversikt“ sida 135).
 3. Tryck systemknappen på fjärrströmbrytaren / mätfjärrströmbrytaren tills LED lampan blinkar.
- ✓ Repeaterfunktionen är aktiv. Inläringen sker. LED lamporna på båda apparater lyser grönt.



6 Användning

OBS

Överhettning!

Överhettning p.g.a. icke ändamålsenlig användning eller felaktig installation på plats, t.ex. genom undermånlige eller trasiga kontakter resp. eluttag.

- Kontrollera eventuellt elinstallationen efter felkällor av en fackman.
- Observera och håll den tillåtna omgivningstemperaturen.
- Tack inte över apparaten.

Efter inläring och anslutning till ett eluttag erbjuds enkla användningsfunktioner. Ytterligare funktioner erbjuds genom Alpha IP appen. Tryckning av systemtangenter sätter på resp. stänger av ansluten utrustning. Påslagen utrustning indikeras med ett grönt permanent ljus på systemtangenter, för avstängd utrustning slocknar systemtangenter.

Vid överhettning säkerställer den integrerade temperaturkontrollen avstängningen. Detta skyddar från överhettning och garanterar en säker drift. Så snart temperaturen har nått ett ofarligt värde kan apparaten åter sättas på.

7 Åtgärder efter nätspänningens återkomst

När nätspänningen har kommit tillbaka (t.ex. efter ett strömavbrott) utför apparaten en omstart och självtest. Denna åtgärd tar ca. 2 sekunder. Under tiden blinkar LED lampan orange och grönt. Om ett fel upptäcks, indikeras den genom blinkning av LED lampan (jfr. „Indikationer“ sida 141). Vid ett fel upprepas åtgärden och apparaten upptar sin egentliga funktion först när den är avhjälpd. Genomförs testet felfritt resp. när ett fel är avhjälpd, sänder apparaten en statusinformation.

8 Indikationer

8.1 Statusindikationer

Indikation	Betydelse	Betydelse
Långt, grönt ljus	Åtgärd bekräftad	Bekräftelse av utförd inställning/överföring.
1x orange, 1x grönt ljus (efter insättning i ett eluttag)	Testindikation	Vänta tills apparaten är redo.
Kort, orange blinkning	Radioöverföring	Vänta tills överföringen är avslutad.
Kort orange blinkning (var 10e sek.)	Inlärningsläge aktivt	Mata in de sista fyra siffrorna av apparatnumret
Lång/kort, orange blinkning (växelvis)	Uppdatering av apparatmjukvara	Vänta tills uppdateringen är slutförd

8.2 Felindikationer

Indikation	Betydelse	Lösning
Långt, rött ljus	Överföringsfel, sändningsgräns nådd (Duty Cycle)	<ul style="list-style-type: none"> Skicka kommandot på nytt, vid överskridning av Duty Cycle efter senast en timme. Kontrollera apparaten efter fel, t.ex. mekanisk blockering. Avlägsna radiostörningen.

Indikation	Betydelse	Lösning
6x lång, röd blinkning	Apparat trasig	<ul style="list-style-type: none"> • Observera indikationen i appen. • Låt apparaten kontrolleras av en specialist. • Byt apparaten.

9 Rengöring



VARNING

Personskada genom elchock!

Är apparaten under rengöring med en fuktig trasa ansluten till eluttaget betsår risk för en elchock.

- Dra ut apparaten från vägguttaget.
- Se till att ingen guktighet tränger in i apparaten.
- Vänta tills apparaten är helt torr innan anslutning till vägguttaget.

Rengör apparaten med en mjuk, ren och luddfri trasa. För borttagning av större föroreningar kan trasan fuktas med ljummet vatten. Använd ett lösningsfritt medel för rengöring.

10 Återställning av fabriksinställningar

Genom återställning av fabriksinställningarna tappas alla gjorda inställningar.

1. Dra ut apparaten från väggkontakten.
 2. Anslut apparaten till ett fastmonterat vägguttag. Håll samtidigt i systemtangenter (jfr. „Apparatöversikt“ sida 135) under 4 sekunder tills LED lampan blinkar snabbt orange.
 3. Släpp systemtangenter.
 4. Tryck systemtangenter ytterligare 4 sekunder tills LED lampan lyser grönt.
 5. Släpp systemtangenter igen.
- ✓ Apparaten utför en omstart.
 - ✓ Fabriksinställningarna är återställda.

11 Urdrifttagning

1. Dra ut den anslutna enheten (t.ex. lampa) från apparaten.
2. Dra ut apparaten från väggkontakten.
3. Kassera apparaten enligt föreskrifterna.

12 Avfallshantering



Apparaten får inte kastas med hushållssopor!

Elektroniska apparater skall enligt direktivet om begagnad elektrisk och elektronisk utrustning lämnas till ett lokalt insamlingsställe för begagnad elektronik.



Denna manual är upphovsrättsskyddad. Alla rättigheter förbehålls. Den får varken helt eller delvis kopieras, reproduceras, avkortas eller överföras i någon form utan tillverkarens godkännande, varken mekaniskt eller elektroniskt. © 2016

Alpha IP

PS 21001, PSM 21001

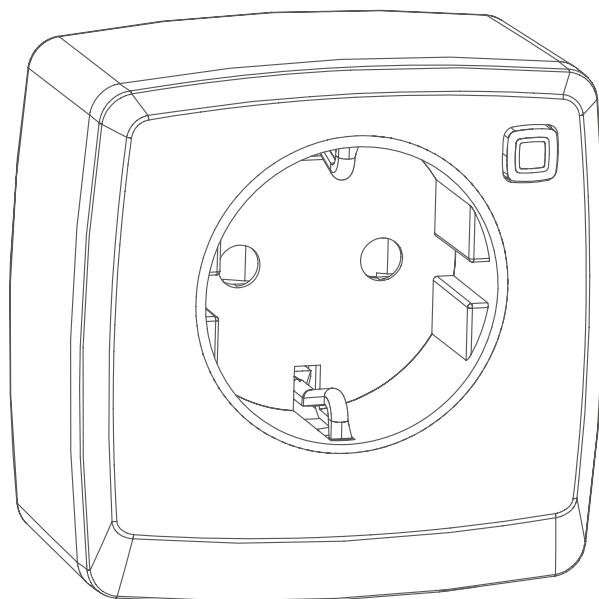

Instrukcja obsługi

DEU ENG FRA NDL ITA ESP DAN/NOR
FIN SWE **POL** RUS

Spis treści

1	Informacje o niniejszej instrukcji	147
1.1	Obowiązki, przechowywanie i przekazywanie instrukcji	147
1.2	Symbole	147
2	Bezpieczeństwo	148
2.1	Użytkowanie w sposób zgodny z przeznaczeniem	148
2.2	Zasady bezpieczeństwa	148
3	Funkcja.....	150
4	Przegląd urządzenia	151
4.1	Przegląd urządzenia	151
5	Uruchomienie	153
5.1	Przyłącze zasilania	153
5.2	Funkcje Repeater (Standalone)	154
6	Obsługa.....	155
7	Zachowanie po przywróceniu napięcia w sieci	156
8	Wyświetlacz	157
8.1	Informacja o statusie	157
8.2	Informacje o błędach	157
9	Czyszczenie	158
10	Powrót do ustawień fabrycznych	159
11	Wyłączenie z eksploatacji.....	160
12	Utylizacja.....	160

1 Informacje o niniejszej instrukcji

1.1 Obowiązki, przechowywanie i przekazywanie instrukcji

Instrukcja dotyczy następujących urządzeń

- Gniazdo przyłączone PS 21001
- Gniazdo przyłączone pomiarowe PSM 21001

Instrukcja zawiera wszelkie informacje konieczne dla rozruchu i użytkowania urządzenia. Przed rozpoczęciem prac przy użyciu niniejszego urządzenia należy przeczytać całą instrukcję ze zrozumieniem. Instrukcję należy przechowywać i przekazać następnym użytkownikom.



Niniejsza instrukcja oraz dodatkowe informacje o systemie Alpha IP są dostępne w ciągle aktualnej wersji w internecie pod adresem www.alphaip.de.



Należy uwzględnić informacje systemowe, funkcje i etapy obsługi, zamieszczone w instrukcji Alpha IP Access Point (HAP 2001).

1.2 Symbole

W niniejszej instrukcji używane są następujące symbole:



Oznacza możliwe zagrożenie:

Informuje o zagrożeniu z wystąpieniem możliwych szkód osobowych



Informacja:

Oznacza ważną lub przydatną informację



Warunek



Rezultat, wynikający z przeprowadzonej czynności



Wyliczenie bez ustalonej kolejności



Wyliczenie z ustaloną kolejnością

2 Bezpieczeństwo

2.1 Użytkowanie w sposób zgodny z przeznaczeniem

Gniazdo przyłączone PS 21001 oraz gniazdo przyłączone pomiarowe PSM są elementami systemu Alpha IP i służą do

- instalacji w otoczenia o charakterze mieszkalnym,
- podłączenia odbiorników elektrycznych (PS 21001 i PSM 21001)
- rejestracji danych pomiarowych (tylko PSM 21001),
- regulacji temperatury rzeczywistej drogą aktywowania radiatora elektrycznego i
- bezprzewodowego połączenia dalszych elementów systemu Alpha IP.

Każde inne użycie, zmiana i przebudowa są jednoznacznie zakazane. Użytkowanie w sposób niezgodny z przeznaczeniem prowadzi do zagrożeń, za które producent nie odpowiada oraz do utraty gwarancji i wykluczenia odpowiedzialności.

2.2 Zasady bezpieczeństwa

W celu uniknięcia wypadków, skutkujących szkodami osobowymi i materialnymi, należy przestrzegać wszystkich zasad bezpieczeństwa, zawartych w niniejszej instrukcji. Nie przejmuje się odpowiedzialności za szkody osobowe i materialne, występujące w rezultacie niewłaściwej obsługi lub niestosowania się do zasad bezpieczeństwa. W takich przypadkach wygasa prawo do gwarancji. Nie przejmuje się odpowiedzialności za pośrednie następstwa zaistniałych szkód.

- Operator może obsługiwać urządzenie wyłącznie w nienagannym stanie technicznym.
- Urządzenie należy podłączać do łatwo dostępnego gniazda wtykowego.
- W przypadku zagrożenia należy wyciągnąć wtyk z gniazda.
- Urządzenie należy podłączać wyłącznie do stałych gniazd wtykowych, zainstalowanych w ścianie.
- Nie należy podłączać urządzenia do listw ani przedłużaczy.

- Przed podłączeniem odbiornika należy sprawdzić dane techniczne, w szczególności maksymalną moc załączalną przełącznika oraz rodzaj podłączanego odbiornika.
- Należy przestrzegać ograniczeń możliwości urządzenia oraz warunków otoczenia. Przeciążenie może prowadzić do zniszczenia urządzenia, pożaru lub porażenia prądem.
- Nie należy podłączać urządzeń, którego niezamierzone i niekontrolowane włączenie mogłoby spowodować pożary i inne szkody (np. żelazka).
- Kabel łączący urządzenie z podłączonymi odbiornikami (np. lampami) należy tak ułożyć, aby nie spowodował zagrożenia dla osób ani zwierząt domowych (np. umożliwiając potknięcie).
- Urządzenie nie jest przystosowane do włączania innych urządzeń. Nie występuje galwaniczne oddzielenie od sieci.
- Przed zmianą w obrębie podłączonego odbiornika należy wyłączyć wtyk z gniazda.
- Urządzenie należy eksploatować wyłącznie w otoczeniu suchym i wolnym od pyłu.
- Nie należy narażać urządzenia na wpływ wilgoci, drgań, ciągłego nasłonecznienia lub promieniowania cieplnego, chłodu ani obciążeń mechanicznych.
- Należy dopilnować, aby dzieci nie bawiły się produktem ani opakowaniem. W razie konieczności należy roztoczyć nadzór nad dziećmi.
-  Nie należy podłączać szeregowo kilku urządzeń tego rodzaju.
- Urządzenia z zasilaczami sieciowymi (np. telewizory lub wysokonapięciowe lampy LED) nie stanowią obciążenia oporowego. Mogą one wywarzać prądy włączenia o natężeniu powyżej 100 A. Takie urządzenia prowadzą do przedwczesnego zużycia się elementu wykonawczego.

3 Funkcja

Za pomocą gniazda przyłączonego (PS 21001) lub gniazda przyłączonego pomiarowego (PSM 21001) możliwe jest włączanie i wyłączenie podłączonych odbiorników, przykładowo grzejników elektrycznych lub lamp. Za pomocą gniazda przyłączonego pomiarowego (PSM 21001) w przeciwieństwie do gniazda przyłączonego (PS 21001) możliwy jest dodatkowy pomiar zużycie energii, napięcia, natężenia podłączonych urządzeń. Za pomocą aplikacji Alpha IP możliwe jest wyświetlenie wartości zużycia energii podłączonych odbiorników oraz ustalenie kosztów energii (€/kWh).

Komunikacja z innymi elementami odbywa się za pomocą protokołu radiowego Homematic (HmIP). Transmisja radiowa odbywa się za pomocą niewyłączonej drogi komunikacyjnej, wykluczenie zakłóceń nie jest więc możliwe. Zakłócenia mogą być spowodowane np. w przypadku przełączenia, korzystania z silników elektrycznych lub uszkodzonych elektro-narzędzi.



Zasięg wewnątrz pomieszczeń może być odmienny od zasięgu na obszarze zewnętrznym (na wolnym powietrzu).

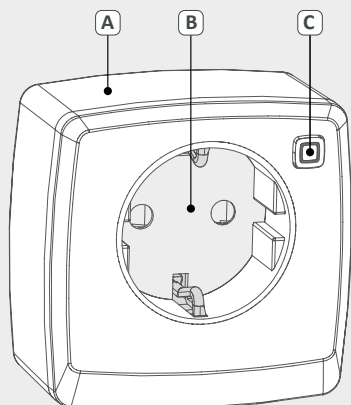

4 Przegląd urządzenia

- (A) Gniazdo przyłączone / Gniazdo przyłączone pomiarowe
- (B) Miejsce podłączenia odbiornika
- (C) Przycisk systemowy (Przyuczenie, włączenie i wyłączenie podłączonych odbiorników dioda LED)

4.1 Przegląd urządzenia

Skrócony opis urządzenia	PS 21001	PSM 21001
Napięcie zasilania	230 V 50 Hz	
Pobór prądu	16 A max.	
Pobór mocy w trybie spoczynkowym	< 0,2 W	< 0,3 W
Maks. Moc załączalna	3680 W	
Rodzaj obciążenia	opór czynny	opór czynny, $\cos\phi \geq 0,95$
żywność przekaźnika / cykle łączeniowe	40000 (opór czynny 16 A)	
Kategoria pomiaru	-	CAT II
Przełącznik	zestyk zwierny 1-biegunowy, styk μ	
Typ wyłącznika	Wyłącznik montowany niezależnie	
Tryb pracy	S1	
udarowe napięcie wytrzymywane	2500 V	
Klasa ochrony	I	
Stopień ochrony	IP20	
Sposób działania	Typ 1	
Stopień zanieczyszczenia	2	
Temperatura otoczenia	od -10 do +35°C	
Wymiary (S x W x G)	70 x 70 x 39 mm (bez wtyku sieciowego)	
Ciężar	154 g	

Częstotliwość fal radiowych	868,3 MHz/869,525 MHz
Kategoria odbiornika	SRD kategoria 2
Typ. Zasięg transmisji	400 m (poza budynkiem)
Cykl pracy	< 1% na h/< 10% na h
Dyrektywy	2014/53/UE Urządzenia radiowe 2014/30/UE Kompatybilność elektromagnetyczna 2011/65/UE RoHs 1999/5/WE

Tylko PSM 21001

	Kategoria pomiaru	Rozdzielczość	Dokładność
Moc	od 0 do 3680 W	0,01 W	1% ±0,03 W*
Natężenie	od 0 do 16 A	1 mA	1% ±1 mA*
Napięcie	od 200 do 255 V	0,1 V	0,5% ±0,1 V
Częstotliwość	od 40 do 60 Hz	0,01 Hz	0,1% ±0,01 Hz

* Zakres częstotliwości: 2 Hz do 2 kHz



5 Uruchomienie

UWAGA

Przegrzanie!

Przegrzanie, spowodowane niewłaściwym użytkowaniem lub wadliwą instalacją w budynku, niewłaściwym gniazdkiem lub wtykiem.

- Należy zlecić kontrolę instalacji elektrycznej profesjonalnemu wykonawcy w celu wykrycia ewentualnych wad.
- Należy stosować się do zasad, dotyczących dopuszczalnych warunków otoczenia.
- Nie należy zakrywać urządzenia.

5.1 Przyłącze zasilania

Warunkiem funkcjonalności urządzenia PS 21001 lub PSM 21001 jest integracja w systemie Alpha IP za pomocą Access Point (HAP 21001). Urządzenie należy przyuczyć w sposób następujący.

⇒ Alpha IP Access Point został ustawiony za pomocą Alpha IP App.

1. Otworzyć Alpha IP App na smartfonie.
2. Wybrać punkt menu Przyuczenie urządzenia.
3. Urządzenie umieścić w ściennym gniazdku wtykowym, zainstalowanym na stałe. Tryb przyuczania uaktywni się automatycznie na 3 minuty. Urządzenie pojawia się automatycznie w Alpha IP App.



Możliwe jest ręczne aktywowanie trybu przyuczania za pomocą przycisku systemowego (por. „Przegląd urządzenia” strona 151) na 3 minuty.

4. W celu potwierdzenia wprowadzić ostatnie cztery cyfry numeru urządzenia (SGTIN) lub zeskanować dołączony kod QR. Numer urządzenia znajduje się na jego tylnej stronie.



Po przeprowadzeniu procedury przyuczania z powodzeniem dioda LED świeci się na zielono. Jeżeli dioda LED świeci się na czerwono, proces należy powtórzyć.

5. Należy postępować według wskazań aplikacji.

5.2 Funkcje Repeater (Standalone)

Gniazdo wtykowe PS 21001 może być użyte wyłącznie jako rozwiązanie Standalone stacji bazowej Alpha IP (FAL) jako ogólny repeater. Integracja urządzenia w roli repeatera do systemu przeprowadza się w sposób następujący:

1. Urządzenie umieścić w ściennym gniazdku wtykowym, zainstalowanym na stałe. Tryb przyuczania uaktywni się automatycznie na 3 minuty.
 2. Wcisnąć przycisk systemowy stacji bazowej Alpha IP do momentu, w którym dioda LED będzie pulsować na zielono (por. „Przegląd urządzenia” strona 151).
 3. Wcisnąć przycisk systemowy gniazda przyłączeniowego oraz gniazda przyłączeniowego pomiarowego do momentu, w którym dioda LED będzie pulsować na zielono.
- ✓ Funkcje repeater są aktywne. Uruchomi się tryb przyuczania. Diody LED obu urządzeń świecą się na zielono.



6 Obsługa

UWAGA

Przegrzanie!

Przegrzanie spowodowane nieodpowiednim użyciem lub wadliwą instalacją w obiekcie, w którym urządzenie jest użytkowane, lub uszkodzone wtyki bądź gniazdka wtykowe.

- Należy zlecić kontrolę instalacji elektrycznej fachowcowi w celu wykrycia źródeł powstawania błędów.
- Należy stosować się do dopuszczalnych warunków otoczenia i przestrzegać związanych z nimi zaleceń.
- Nie należy zakrywać urządzenia.

Po przyuczeniu i podłączeniu do gniazdka do dyspozycji użytkownika dostępne są proste funkcje obsługi. Dodatkowe funkcje są oferowane przez aplikację Alpha IP.

Wciśnięcie przycisku systemowego włącza lub wyłącza podłączone odbiorniki. Włączone odbiorniki sygnalizowane są ciągłym podświetleniem przycisku systemowego, w przypadku wyłączenia odbiornika przycisk systemowy gaśnie.



W razie wystąpienia przegrzania zintegrowany system monitorowania temperatury powoduje wyłączenie urządzenia. Zabieg ten służy ochronie przed przegrzaniem oraz zapewnia bezpieczną pracę. Po obniżeniu się temperatury do wartości niższej niż krytyczna możliwe jest ponowne włączenie urządzenia.

7 Zachowanie po przywróceniu napięcia w sieci

Po powrocie napięcia (np. po awarii) urządzenie samoczynnie wykonuje restart i autotest. Te czynności trwają około 2 s. W tym czasie dioda pulsuje światłem pomarańczowym lub zielonym. W razie stwierdzenia błędu jest on sygnalizowany pulsowaniem diody (por. „Wyświetlacz” strona 157). W razie błędu procedura powtarza się, urządzenie podejmuje właściwe mu funkcje dopiero po ich usunięciu. Jeżeli test przebiegł bezbłędnie lub jeżeli usunięto błąd, urządzenie wysyła informację statusową.

8 Wyświetlacz

8.1 Informacja o statusie

Wyświetlacz	Znaczenie	Rozwiązanie
Długie, zielone światło	Proces potwierdzony	Potwierdzenie wprowadzonych ustawień/transmisji.
1x światło pomarańczowe, 1x światło zielone (po podłączeniu do gniazdka wtykowego)	Ekran kontrolny	Poczekać, aż urządzenie będzie gotowe.
Krótkie, pomarańczowe impulsy świetlne	Transmisja radiowa	Odczekać, aż transmisja zostanie zakończona.
Krótkie, pomarańczowe impulsy świetlne (co 10 sek.)	Aktywny tryb przyuczania	Wprowadzić ostatnie cztery cyfry numeru serii urządzenia.
Długie/krótkie pomarańczowe impulsy świetlne (na zmianę)	Aktualizacja oprogramowania urządzeń	Poczekać, aż aktualizacja zostanie zakończona.

8.2 Informacje o błędach

Wyświetlacz	Znaczenie	Rozwiązanie
Długie światło czerwone	Błąd komunikacji, osiągnięto limit wysyłania (Cykl pracy)	<ul style="list-style-type: none"> Ponowne wysłanie polecenia, w przypadku Cyklu pracy przekroczenie po co najmniej jednej godzinie. Sprawdzić urządzenie w celu wykluczenia uszkodzenia, np. blokady mechanicznej. Usunąć zakłócenia transmisji radiowej.

Wyświetlacz	Znaczenie	Rozwiązanie
6x długie, czerwone światło pulsujące	Urządzenie niesprawne	<ul style="list-style-type: none"> Należy przestrzegać wskazań aplikacji. Zlecić kontrolę urządzenia przez dystrybutora. Wymienić urządzenie.



9 Czyszczenie

OSTRZEŻENIE

Zagrożenie dla osób spowodowane porażeniem prądem elektrycznym!

Jeżeli urządzenie podczas czyszczenia za pomocą zwilżone ściereczki, pozostaje w gnieździe wtykowym, możliwe jest porażenie prądem elektrycznym.

- Usunąć urządzenie z gniazdka wtykowego.
- Należy dołożyć wszelkich starań, aby do wnętrza urządzenia nie dostała się wilgoć.
- Przed włączeniem urządzenia do gniazda należy odczekać do chwili całkowitego wyschnięcia urządzenia.

Urządzenie należy czyścić miękką, czystą, suchą szmatką, która nie pozostawia włókien. W celu usunięcia mocniejszych zabrudzeń możliwe jest nasączenie ściereczki letnią wodą. W celu czyszczenia należy użyć środka czystości, który nie zawiera rozpuszczalników.

10 Powrót do ustawień fabrycznych

Powrót do ustawień fabrycznych powoduje utratę wszystkich ustawień wprowadzonych do urządzenia.

1. Usunąć urządzenie z gniazdka wtykowego.
 2. Urządzenie należy podłączać wyłącznie do gniazd wtykowych, zainstalowanych w ścianie. Równocześnie należy przycisnąć przycisk systemowy (por. „Przegląd urządzenia” strona 151) i przytrzymać go 4 sekundy, aż dioda LED zacznie szybko pulsować światłem pomarańczowym.
 3. Zwolnić przycisk systemowy.
 4. Przycisnąć przycisk systemowy podobnie na 4 sekundy, do czasu zaświecenia się kontrolki LED na zielono.
 5. Następnie należy ponownie zwolnić przycisk systemowy.
- ✓ Urządzenie przeprowadza ponowne uruchomienie.
 - ✓ Nastąpi powrót do ustawień fabrycznych.

11 Wyłączenie z eksploatacji

1. Wyciągnąć z urządzenia odbiornik (np. lampę).
2. Wyciągnąć urządzenie z gniazdka wtykowego.
3. Urządzenie należy poddać utylizacji w przepisowy sposób.

12 Utylizacja



Nie należy umieszczać urządzenia w zasobnikach na odpad domowy! Zgodnie z dyrektywą, dotyczącą zużytych urządzeń elektrycznych i elektronicznych, należy dostarczyć zużyte urządzenia elektroniczne do punktu zbiórki.



Niniejsza dokumentacja jest chroniona prawami autorskimi. Wszystkie prawa zastrzeżone. Zakazuje się kopiowania, reprodukcji, rozpowszechniania dokumentu w wersji skróconej lub jakiegokolwiek innej, drogą mechaniczną ani elektroniczną, w całości ani w części bez zgody autora. © 2016

Alpha IP

PS 21001, PSM 21001

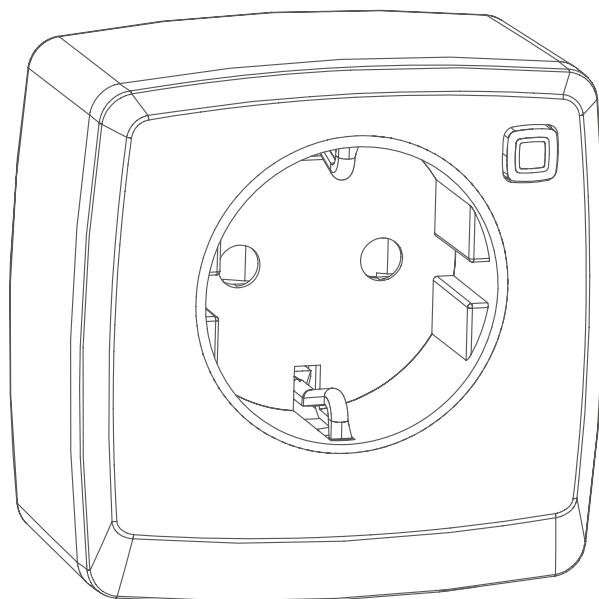

инструкция по эксплуатации

DEU ENG FRA NDL ITA ESP DAN/NOR
FIN SWE POL **RUS**

Содержание

1	Об этом руководстве	163
1.1	Действие, хранение и передача руководства	163
1.2	Символы	163
2	Безопасность	164
2.1	Использование по назначению	164
2.2	Инструкции по технике безопасности	164
3	Функция	166
4	Обзор устройства	167
4.1	Технические характеристики	167
5	Ввод в эксплуатацию	169
5.1	Настройка с Alpha IP Access Point	169
5.2	Функция мультипликатора (автономный режим)	170
6	Эксплуатация	171
7	Действия после восстановления сетевого напряжения	172
8	Индикаторы	173
8.1	Индикаторы состояния	173
8.2	Индикаторы ошибок	174
9	Очистка	175
10	Восстановление заводских настроек	176
11	Вывод из эксплуатации	177
12	Утилизация	177

1 Об этом руководстве

1.1 Действие, хранение и передача руководства

Настоящее руководство действительно для следующих устройств:

- переключаящая розетка PS 21001
- переключаящая измерительная розетка PSM 21001

Руководство содержит информацию по вводу в эксплуатацию и управлению. Приступая к работе с устройством, следует внимательно полностью прочитать настоящее руководство. Руководство следует хранить и передавать следующим пользователям.



Это руководство, а также дополнительная системная информация по Alpha IP в актуальной редакции постоянно доступны в Интернете на странице www.alphaip.de.



Учитывать системную информацию, функции и ступени управления из руководства к Alpha IP Access Point (HAP 2001).

1.2 Символы

В настоящем руководстве используются следующие символы.



Знаки безопасности:

Указывает на опасность с риском получения травм



Примечание:

обозначает важную или полезную информацию



Условие



Результат действия



Перечень без жесткой последовательности

1., 2.

Указание с жесткой последовательностью

2 Безопасность

2.1 Использование по назначению

Переключающая розетка PS 21001, а также переключающая измерительная розетка PSM являются компонентами системы Alpha IP и предназначены для

- установки в жилых помещениях,
- включения электрических потребителей (PS 21001 и PSM 21001)
- учета данных измерений (только PSM 21001),
- регулировки фактической температуры путем передачи управляющих воздействий на радиатор и
- беспроводного соединения с другими компонентами Alpha IP.

Любое иное применение, изменения и переоборудование категорически запрещены. Использование не по назначению приводит к опасностям, за которые производитель ответственности не несет, и отказу от гарантий и ответственности.

2.2 Инструкции по технике безопасности

Для избежания несчастных случаев с травмами людей и материальным ущербом следует соблюдать все указания по технике безопасности, приведенные в настоящем руководстве. Производитель не несет ответственности за травмы людей и материальный ущерб, возникшие в результате неправильного обращения с устройством или несоблюдения указаний на опасности. В таких случаях любое притязание на предоставление гарантии исключается. Производитель не несет ответственности за результирующие повреждения.

- Разрешается использовать только технически исправное устройство.
- Подключать устройство только к легко доступной розетке.
- В случае опасности вытащить устройство из розетки.
- Использовать устройство только в стационарных стенных розетках.
- Не использовать устройство в сетевых колодках или с электро-

удлинителями.

- Подключая потребитель, учитывать технические характеристики, в частности, максимально допустимую коммутационную способность реле и тип подключаемого потребителя.
 - Соблюдать предельные характеристики устройства и условия его эксплуатации. Перегрузка может вызвать поломку устройства, пожар или поражение электрическим током.
 - Не подключать и не переключать потребителей (напр., утюг), при непреднамеренном и безнадзорном включении которых возможны пожары или другой ущерб.
 - Прокладывать кабели подсоединенных потребителей (напр., светильников) таким образом, чтобы они не представляли опасности для людей и домашних животных (напр., опасность споткнуться и упасть).
 - Настоящее устройство не пригодно для разъединения. Гальваническая развязка по сети отсутствует.
 - Перед изменениями на подключенных потребителях вытаскивать сетевую вилку.
 - Эксплуатировать устройство только в сухой и непыльной среде.
 - Не подвергать устройство воздействию влажности, вибраций, постоянного солнечного или другого теплового излучения, холода или механических нагрузок.
 - Убедиться, что дети не играют с устройством или упаковкой. Дети должны находиться под присмотром.
-  Никогда не подключать несколько устройств этого типа в ряд.
- Устройства с электронными блоками питания (напр., телевизор или высоковольтные осветительные приборы на светодиодах) не представляют собой источников омической нагрузки. Они могут генерировать токи включения свыше 100 А. Включение таких потребителей приводит к преждевременному износу исполнительного органа.

3 Функция

Переключающая розетка (PS 21001) и переключающая измерительная розетка (PSM 21001) позволяют включать и выключать подключенные потребители, напр., электрорадиаторы или светильники. Переключающая измерительная розетка PSM 21001, по сравнению с переключающей розеткой PS 21001, дополнительно позволяет измерять энергопотребление, а также напряжение, ток и мощность подключенных устройств. В приложении Alpha IP можно просмотреть энергопотребление подключенных потребителей и определить стоимость их энергии (€/кВт.ч).

Связь с другими компонентами осуществляется посредством радио-протокола Homeatic (HmIP). Передача радиосигналов реализована по не выделенному каналу связи, из-за чего исключить помехи невозможно. Помехи могут быть вызваны, напр., коммутационными процессами, электродвигателями или неисправным электрооборудованием.



Зона уверенного приема в зданиях может в значительной мере отличаться от зоны уверенного приема на улице (на открытых участках местности).

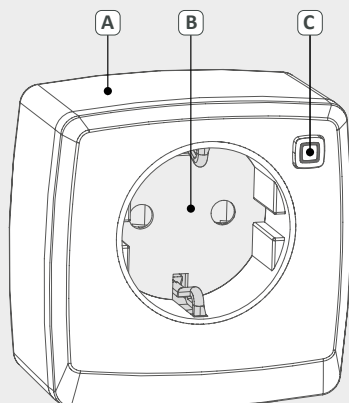

4 Обзор устройства

- (A) Переключающая розетка/ переключающая измерительная розетка
- (B) Гнездо для потребителей
- (C) Системная кнопка (настройка, включение и выключение подключенных потребителей и светодиодный индикатор)

4.1 Технические характеристики

Условное обозначение устройства	PS 21001	PSM 21001
Питающее напряжение	230 В 50 Гц	
Потребляемый ток	16 А макс.	
Потребляемая мощность в режиме покоя	<0,2 Вт	<0,3 Вт
Макс. коммутационная способность	3680 Вт	
Вид нагрузки	омическая	омическая, $\cos\phi \geq 0,95$
Расчетный срок службы реле/циклов коммутации	40000 (16 А омическая нагрузка)	
Категория измерений	-	CAT II
Реле	1-полюсный замыкающий контакт, μ -контакт	
Тип переключателя	независимо монтируемый переключатель	
Режим работы	S1	
Предельное импульсное напряжение, выдерживаемое изоляцией	2 500 В	
Вид защиты	I	
Класс защиты	IP20	
Принцип действия	Тип 1	

Степень загрязнения	2
Температура окружающей среды	От -10 до +35 °C
Размеры (Ш x В x Г)	70 x 70 x 39 мм (без сетевой вилки)
Вес	154 г
Радиочастота	868,3 МГц /869,525 МГц
Категория приема	SRD категории 2
Стандарт. зона приема радиосигнала	400 м (на открытых участках местности)
Продолжительность включения	< 1 % в ч / < 10 % в ч
Директивы	2014/53/EC по радиооборудованию 2014/30/EC по ЭМС 2011/65/EU RoHS 1999/5/EG

Только PSM 21001

	Диапазон измерений	Разрешение	Точность
Мощность	От 0 до 3680 Вт	0,01 Вт	1 % ±0,03 Вт*
Ток	От 0 до 16 А	1 мА	1 % ±1 мА*
Напряжение	От 200 до 255 В	0,1 В	0,5 % ±0,1 В
Частота	От 40 до 60 Гц	0,01 Гц	0,1 % ±0,01 Гц

* Частотный диапазон: От 2 Гц до 2 кГц



5 Ввод в эксплуатацию

ВНИМАНИЕ

Перегрев!

Перегрев в результате ненадлежащего использования или ошибочной установки на месте использования, напр., некачественных или неисправных сетевых вилок и/или розеток.

- При необходимости провести проверку на источники неисправностей (осуществляет специалист).
- Учитывать и соблюдать допустимые окружающие условия.
- Не накрывать устройство.

5.1 Настройка с Alpha IP Access Point

Прежде, чем PS 21001 и/или PSM 21001 станут работоспособны, необходима интеграция в систему Alpha IP через Access Point (AP 21001). Для этого соответствующее устройство нужно настроить.

⇒ Alpha IP Access Point настроен через приложение Alpha IP.

1. Открыть на смартфоне приложение Alpha IP.
2. Выбрать пункт меню Настройка устройства.
3. Подключить устройство к стационарной стенной розетке. Режим настройки активируется автоматически на 3 минуты. Устройство появляется автоматически в приложении Alpha IP.



Режим настройки активируется вручную системной кнопкой (см. „Обзор устройства“ стр. 167) на 3 минуты.

4. Для подтверждения процесса настройки ввести в приложение последние четыре цифры номера устройства (SGTIN) или сканировать приложенный двухмерный штрихкод. Номер устройства находится на задней стороне.



Об успешно проведенном процессе настройки свидетельствует светодиод зеленого цвета. Если светодиод горит красным цветом, процедуру следует повторить.

5. Следовать указаниям приложения Alpha IP.

5.2 Функция мультипликатора (автономный режим)

Переключающая розетка PS 21001 может использоваться как автономное решение базового модуля Alpha IP (FAL) в качестве общего мультипликатора. Интеграция в систему в качестве мультипликатора производится следующим образом:

1. Подключить устройство к стационарной стенной розетке. Режим настройки активируется автоматически на 3 минуты.
 2. Нажимать системную кнопку (System) на базовом модуле Alpha IP, пока системный светодиодный индикатор (System) не начнет мигать (см. „Обзор устройства“ стр. 167).
 3. Нажимать системную кнопку (System) переключающей розетки/переключающей измерительной розетки, пока системный светодиодный индикатор (System) не начнет мигать.
- ✓ Функция мультипликатора активна. Режим настройки включен. Светодиодные индикаторы обоих устройств загорятся зеленым цветом.



6 Эксплуатация

ВНИМАНИЕ

Перегрев!

Перегрев в результате ненадлежащего использования или ошибочной установки заказчиком, напр., некачественных или неисправных сетевых вилок и/ или розеток.

- При необходимости провести проверку на источники неисправностей (осуществляет специалист).
- Учитывать и соблюдать допустимые окружающие условия.
- Не накрывать устройство.

Простые функции управления доступны после настройки и установки в розетку. Дополнительные функции доступны в приложении Alpha IP.

Нажатие системной кнопки включает или выключает подключенные потребители. О включении потребителя сигнализирует длительное свечение системной кнопки зеленым цветом, при включенном потребителе системная кнопка не горит.

В случае перегрева отключение обеспечивает встроенный датчик контроля температуры, что защищает устройство от перегрева и обеспечивает бесперебойную работу. Как только температура снова достигнет не критичного значения, можно снова включить устройство.

7 Действия после восстановления сетевого напряжения

После восстановления сетевого напряжения (напр., после сбоя питания) устройство перезапускается и выполняет автоматическое тестирование. Процедура выполняется прибл. за 2 секунды. В это время светодиод мигает оранжевым или зеленым цветом. О выявлении ошибки сигнализирует мигание светодиода (см. „Индикаторы“ стр. 173). При наличии ошибки процедура повторяется и устройство возобновляет свою функцию только после того, как ошибка будет устранена. Если тестирование проходит без ошибок или после устранения ошибки устройство посылает информацию о состоянии.

8 Индикаторы

8.1 Индикаторы состояния

Индикация	Значение	Решение
Длительное горение зеленым цветом	Процесс подтвержден	Подтверждение произведенной настройки/передачи.
Однократное горение оранжевым, однократное горение зеленым цветом (после вставки в розетку)	Индикация тестирования	Дождаться готовности устройства.
Краткое мигание оранжевым цветом	Радиопередача	Дождаться завершения передачи.
Краткое мигание оранжевым цветом (каждые 10 с)	Активен режим настройки	Ввести последние четыре цифры серийного номера устройства.
Длительное/короткое мигание оранжевым цветом (попеременно)	Обновление ПО устройства	Дождаться завершения процесса обновления.

8.2 Индикаторы ошибок

Индикация	Значение	Решение
Длительное свечение красным цветом	Ошибка передачи, достигнут лимит на отправку (продолжительность включения)	<ul style="list-style-type: none"> Отправить команду повторно, при превышении продолжительности включения не позднее, чем через час. Проверить устройство на наличие неисправности, напр., механической блокировки. Устранить радиопомехи.
Шестикратное длительное мигание красным цветом	Устройство неисправно	<ul style="list-style-type: none"> Учитывать индикацию в приложении. Передать устройство на проверку дилеру. Заменить устройство.



9 Очистка

ПРЕДУПРЕЖДЕНИЕ

Получение травм в результате поражения электрическим током!

Не чистить влажной салфеткой установленное в розетку устройство! Опасность поражения электрическим током!

- Вытащить устройство из настенной розетки.
 - Следить за тем, чтобы внутрь устройства не попала жидкость.
 - Устанавливать в настенную розетку только полностью сухое устройство.
-

Очищать устройство мягкой чистой сухой безворсовой салфеткой. Для удаления сильных загрязнений салфетку можно слегка смочить теплой водой. Использовать для очистки не содержащее растворителей чистящее средство.

10 Восстановление заводских настроек

При восстановлении заводских настроек все произведенные настройки будут утеряны.

1. Вытащить устройство из стенной розетки.
 2. Устройство подключается к стационарным стенным розеткам. Одновременно в течение 4 сек. нажимать системную кнопку (см. „Обзор устройства“ стр. 167), пока светодиод не начнет быстро мигать оранжевым цветом.
 3. Отпустить системную кнопку.
 4. Нажать системную кнопку еще на 4 секунды, пока светодиод не загорится зеленым цветом.
 5. Снова отпустить системную кнопку.
- ✓ Устройство перезапускается.
 - ✓ Заводские настройки восстановлены.

11 Вывод из эксплуатации

1. Вытащить потребитель (напр., светильник) из устройства.
2. Вытащить устройство из стенной розетки.
3. Утилизировать устройство в установленном порядке.

12 Утилизация



Не утилизировать устройство вместе с бытовыми отходами!
Согласно директиве ЕС об утилизации электрического и электронного оборудования, электроприборы следует сдавать в местные пункты приема электронного оборудования.



Настоящее руководство защищено законом об авторском праве. Все права сохранены. Полное либо частичное копирование, тиражирование, сокращение или иное воспроизведение (как механическое, так и электронное) настоящего руководства без предварительного согласия производителя запрещены. © 2016